

КАТАЛОГ РОСЛАЙН HYDRAULICS

PH
ROSLAIN HYDRAULICS
Driving innovation

WCT
Hydraulics
ВСТ-ГИДРАВЛИКА
ГРУППА КОМПАНИЙ

ГРУППА КОМПАНИЙ ВСТ-ГИДРАВЛИКА

Наши контакты:

Адрес: г. Москва, Волоколамское шоссе, д. 108, помещение 8

Телефоны: +7 (499) 394-05-44 | +7 (495) 740-55-20

WhatsApp: +7 (926) 093-27-92

Почта: order@wct-hydraulics.ru

Наши сайты: www.wct-hydraulics.ru | www.lp.wct-hydraulics.ru

О КОМПАНИИ ВСТ-ГИДРАВЛИКА

Всего уже более 4-х лет наша компания занимается поставками гидрокомпонентов и гидравлических узлов для нужд крупных машиностроительных предприятий, сервисно-монтажных организаций, малых предприятий, эксплуатирующих гидравлическое оборудование.

За нашими плечами более 100 реализованных проектов в области подбора и поставки гидрооборудования. Благодаря четко организованной и слаженной логистике, мы доставляем продукцию в короткие сроки, как сборными грузами, так и отдельно выделенными еврофурами.

Для крупных и постоянных заказчиков мы предоставляем отличные цены и держим продукцию на наших складах в России.

Будем рады плодотворному и взаимовыгодному сотрудничеству!



Верберье – Франция



Йорквилль – США



Брно – Чешская республика

Poclain Hydraulics представляет:

Свыше 40 лет опыта в области силовых приводов с высокомоментными гидромоторами с многозаходной кривой.

Более 1000 сотрудников во всем мире.

4 завода-производителя.

11 торговых представительств.

Более 100 дистрибьюторов во всем мире.

POCLAIN HYDRAULICS: УПРАВЛЕНИЕ ИННОВАЦИЕЙ

Poclain Hydraulics – ведущая мировая компания в области гидростатических приводов, использующая уникальные и запатентованные технологии. Благодаря инвестициям в область исследований и разработок, составляющим свыше 6 % оборота, инновация стала краеугольным камнем нашей международной стратегии развития

ВЕДУЩАЯ ФИРМА НА РЫНКЕ

Poclain Hydraulics специализируется в области конструирования, производства и продажи:

- Гидростатических приводов и взаимосвязанных услуг для мобильных машин.
- Высокомоментных радиально-поршневых гидромоторов с многозаходной кривой



ПРЕИМУЩЕСТВА POCLAIN HYDRAULICS

- Постоянные инновации, направленные на удовлетворение нужд наших клиентов.
- Приводы на заказ.
- Техническая помощь, обеспечиваемая лучшими экспертами.
- Испытание элементов и комплектных систем машин.
- Сеть местной поддержки клиентов, развернутая в мировом масштабе.



НАШИ РЫНКИ СТРОИТЕЛЬСТВО

Дорожные катки, фронтальные погрузчики с бортовым управлением, траншеекопатели, направленное бурение, экскаваторы...

СЕЛЬСКОЕ ХОЗЯЙСТВО

Специальные уборочные машины, опрыскиватели, комбайны, лесовозные машины,...

МАНИПУЛЯЦИЯ МАТЕРИАЛОМ

Вилочные погрузчики, специальные вилочные погрузчики для транзитных грузовых автомобилей, передвижные рабочие платформы, аэродромные погрузчики,...

ПРОМЫШЛЕННОСТЬ

Дробильные машины, центрифуги, транспортеры для сахарного тростника, ...

СУДОСТРОЕНИЕ

Грузовые лебедки, барабанные лебедки для тралов и неводов, дрейфтерные лебедки (шпили), ...

СОДЕРЖАНИЕ



Гидромоторы	4	→	Гидромоторы
MS ГИДРОМОТОРЫ	5		
МК ГИДРОМОТОРЫ	12		
MW ГИДРОМОТОРЫ	16		
МА ГИДРОМОТОРЫ	18		
MFA БУРОВЫЕ ГОЛОВКИ	18		
ES ГИДРАВЛИЧЕСКИЕ ОСИ	19		
MF ГИДРОБАЗЫ	19		
MG ГИДРОМОТОРЫ	20		
ML + MD ГИДРОМОТОРЫ	22		
MP ГИДРОМОТОРЫ	23		
Насосы	24	→	Насосы
PL НАСОСЫ	24		
PV НАСОСЫ	29		
PVA НАСОСЫ	30		
PV – PVA НАСОСЫ – ОСНАЩЕНИЕ ПО ВЫБОРУ	31		
Компоненты гидравлических цепей	32	→	Компоненты гидравлических цепей
VB ТОРМОЗНЫЕ КЛАПАНЫ	32		
КЛАПАНЫ ДЛЯ ГИДРАВЛИЧЕСКИХ ЦЕПЕЙ	34		
ЭЛЕКТРОГИДРАВЛИЧЕСКИЕ ЭЛЕМЕНТЫ	38		
Электронные блоки управления	40	→	Электронные блоки управления
ЭЛЕКТРОННЫЕ БЛОКИ УПРАВЛЕНИЯ SMARTDRIVE™	40		
Предложение услуг	43	→	Предложение услуг

Иллюстрации в настоящей документации выполнены с учетом метрических стандартов.



ВЫСОКОМОМЕНТНЫЕ ГИДРОМОТОРЫ С МНОГОЗАХОДНОЙ КРИВОЙ

- ✓ Высокие давления
- ✓ Радиально-поршневой гидромотор с многозаходной кривой
- ✓ Непосредственный привод
- ✓ Высокий к. п. д.
- ✓ Исключительно низкий уровень шума

MS мотор-колесо



MG гидромотор



MK гидромотор



MW гидромотор



MA гидромотор



ES гидравлическая ось



MFA гидромотор



MD гидромотор



ML гидромотор



MP гидромотор



MS ГИДРОМОТОРЫ

- ✓ Геометрические объемы от 172 до 15 000 см³/об
- ✓ Давление до 450 бар
- ✓ Число оборотов до 390 об/мин
- ✓ Односкоростные или многоскоростные
- ✓ С тормозом или без тормоза

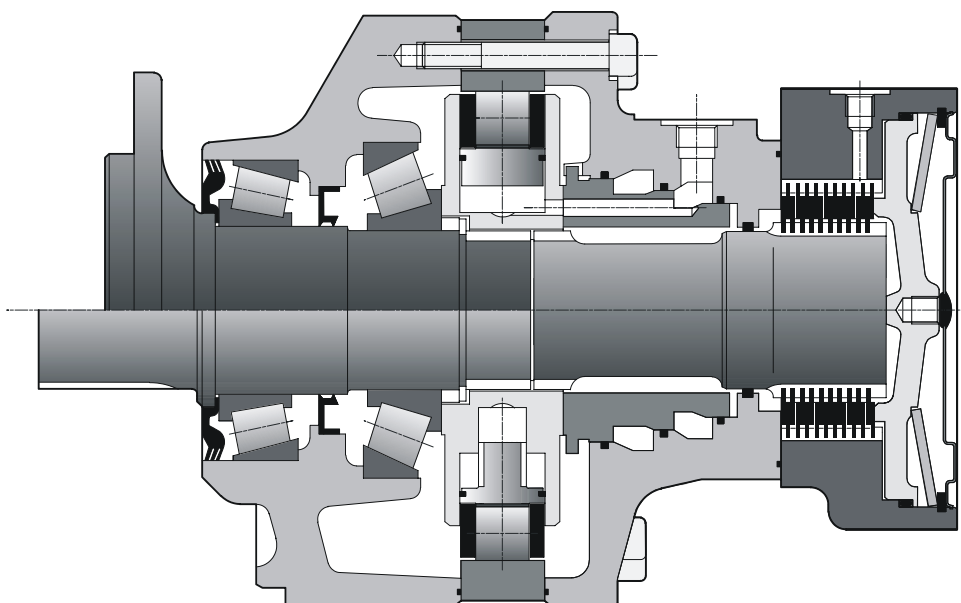
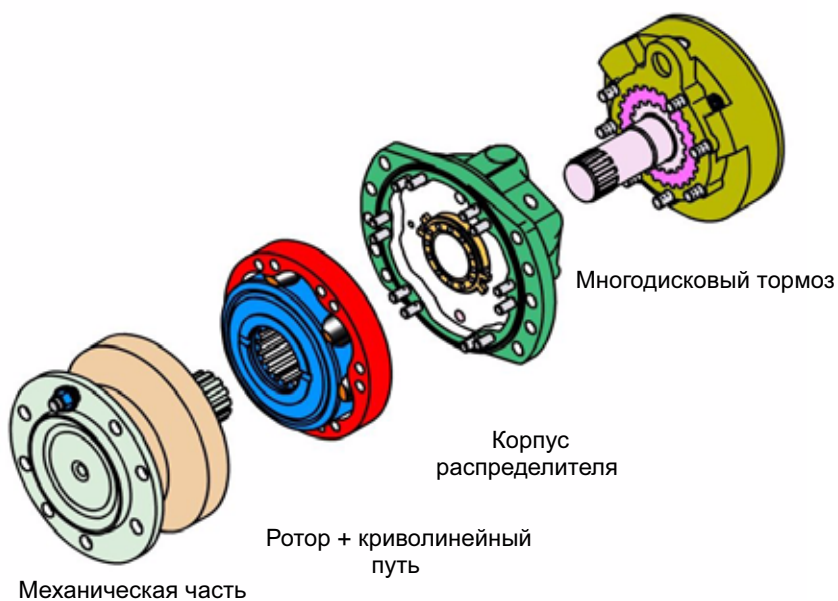

Гидромоторы

Насосы

Компоненты гидравлических цепей

Электронные блоки управления

Предложение услуг

MS ТИПОРАЗМЕРЫ

	Геометрический объем	Макс. крутящий момент	Макс. давление	Макс. число оборотов	Макс. мощность
Единицы	см ³ /об	Нм	бар	об/мин	кВт
[US units]	[cu.in/rev]	[lb.ft]	[PSI]		[HP]

MS 02					MSE 02			MSE 03
Геометрический объем	172 [10.5]	213 [13.0]	235 [14.3]	255 [15.6]	332 [20.2]	364 [22.2]	398 [24.3]	500 [30.5]
Макс. крутящий момент (теорет.)*	1200 [900]	1500 [1 120]	1 680 [1 240]	1 800 [1 330]	2 100 [1 550]	2 300 [1 700]	2 500 [1 850]	2 780 [2 050]
Макс. давление	450 [6 530]				400 [5 800]			350 [5 080]
Макс. число оборотов	390	310	285	260	200	182	165	140
Макс. мощность	18 [24]				22 [30]			22 [30]

MS 05					MSE 05						
Геометрический объем	260 [15.9]	376 [22.9]	468 [28.5]	514 [31.3]	560 [34.2]	530 [32.3]	625 [38.1]	688 [42]	750 [45.7]	820 [50.0]	
Макс. крутящий момент (теор.)*	1 850 [1 370]	2 700 [1 980]	3 350 [2 460]	3 680 [2 700]	4 000 [2 950]	3 360 [2 480]	4 000 [2 950]	4 380 [3 220]	4 750 [3 500]	5 200 [3 840]	
Макс. давление	450 [6 530]					400 [5 800]					
Макс. число оборотов	265	250	240	220	200	200	190	175	160	145	
Макс. мощность	29 [39]										

MS 08						MSE 08				
Геометрический объем	467 [28.5]	627 [38.2]	702 [42.8]	780 [47.6]	857 [52.3]	934 [57]	1 043 [63.6]	1 146 [69.9]	1 248 [76.1]	
Макс. крутящий момент (теор.)*	3 330 [2 460]	4 480 [3 300]	5 000 [3 700]	5 580 [4 100]	6 120 [4 500]	6 630 [4 920]	6 680 [4 880]	7 280 [5 370]	7 950 [5 850]	
Макс. давление	450 [6 530]						400 [5 800]			
Макс. число оборотов	210	210	185	170	155	140	130	110	105	
Макс. мощность	41 [55]									

MS 11						MSE 11					
Геометрический объем	730 [44.5]	837 [51]	943 [57.5]	1 048 [63.9]	1 147 [70.0]	1 259 [76.8]	1 263 [77]	1 404 [85.7]	1 536 [93.6]	1 687 [102.9]	
Макс. крутящий момент (теор.)*	5 220 [3 850]	6 000 [4 400]	6 750 [4 970]	7 500 [5 520]	8 200 [6 050]	9 000 [6 640]	8 040 [5 920]	8 920 [6 580]	9 800 [7 200]	10 700 [7 900]	
Макс. давление	450 [6 530]						400 [5 800]				
Макс. число оборотов	200	195	190	185	180	170	170	155	140	130	
Макс. мощность	50 [67]										

MS ТИПОРАЗМЕРЫ

MS 18							MSE 18		
Геометрический объем	1 091 [66.5]	1 395 [85.1]	1 572 [95.9]	1 747 [106.5]	1 911 [116.6]	2 099 [128.0]	2 340 [142.7]	2 560 [156.1]	2 812 [171.5]
Макс. крутящий момент (теор.)*	7 800 [5 750]	10 000 [7 350]	11 250 [8 280]	12 500 [9 210]	13 650 [10 080]	15 000 [11 070]	14 900 [10 960]	16 300 [12 000]	17 900 [13 180]
Макс. давление	450 [6 530]						400 [5 800]		
Макс. число оборотов	172	164	160	155	150	145	140	125	115
Макс. мощность	70 [94]								

MS 25					MS 35			
Геометрический объем	2 004 [122.2]	2 498 [152.4]	2 752 [167.8]	3 006 [183.3]	2 439 [148.8]	3 143 [191.7]	3 494 [213.1]	4 198 [256]
Макс. крутящий момент (теор.)*	14 300 [10 550]	17 850 [13 150]	19 700 [14 500]	21 500 [15 850]	17 450 [12 860]	22 500 [16 580]	25 000 [18 400]	30 000 [22 100]
Макс. давление	450 [6 530]				450 [6 530]			
Макс. число оборотов	145	137	125	115	140	140	130	110
Макс. мощность	90 [121]				110 [148]			

MS 50				MS 83			MS 125			
Геометрический объем	3 500 [213.5]	4 008 [244.4]	4 997 [304.8]	6 011 [366.6]	6 679 [407.4]	8 328 [507.9]	10 019 [611.4]	10 000 [609.9]	12 500 [762.4]	15 000 [914.9]
Макс. крутящий момент (теор.)*	25 050 [18 460]	28 700 [21 150]	35 750 [26 350]	43 000 [31 700]	47 800 [35 200]	60 000 [44 200]	71 500 [52 700]	71 500 [52 700]	77 000 [56 750]	77 000 [56 750]
Макс. давление	450 [6 530]				450 [6 530]			450 [6 530]	380 [5 510]	320 [4 640]
Макс. число оборотов	148	138	111	92	70	60	50	50	40	30
Макс. мощность	140 [188]				200 [268]			240 [322]		

* (теор.): теоретический крутящий момент = $1/2\pi$ x подача x 100 бар

Все значения относятся к односкоростным моделям.

Другие параметры вы можете найти в Техническом каталоге или на наших веб-сайтах:

 <http://support.poclain-hydraulics.com>

MS	02	03	05	08	11	18	25	35	50	83	125
 Номер технической документации	801478186Z	801478187A	801478188B	801478189C	801478190D	801478191E	801478192F	801478193G	801478194H	801478195J	801478196K

MS ТОРМОЗА

Многодисковый тормоз

- ✓ Противоаварийная защита: пружинное замыкание, гидравлическое отпущение тормоза
- ✓ Полностью закрытое исполнение
- ✓ Возможность выбора нескольких тормозных моментов для каждого типоразмера гидромотора
- ✓ Может быть использован в качестве аварийного для остановки транспортного средства



Тормоз	Стояночный, Н.м [lb.ft]	Аварийный, Н.м [lb.ft]	02	03	05	08	11	18	25	35	50	83	125
F02	1 400 [1 030]	910 [670]	●										
F03	2 500 [1 840]	1 625 [1 200]	●	●									
FH3	3 000 [2 210]	1 950 [1 440]		●									
F04	4 220 [3 110]	2 740 [2 020]			●								
F05	3 060 [2 255]	1 990 [1 470]			●								
F08	5 620 [4 150]	3 650 [2 690]				●							
F09	9 000 [6 630]	5 850 [4 310]				●							
F11	7 280 [5 370]	4 730 [3 490]					●	●		●			
F12	11 840 [8 730]	7 700 [5 675]					●	●		●			
F19	18 600 [13 700]	12 800 [8 905]						●		●			
F26	26 730 [19 720]	17 375 [12 815]							●				
P35	20 500 [15 120]	20 500 [15 120]							●	●	●		
F42	25 000 [18 500]	16 250 [11 985]							●	●	●		
F50	30 000 [22 130]	22 200 [14 380]							●	●	●	●	●
F83	42 000 [30 950]	27 300 [20 100]									●	●	●

Тормоз	Стояночный и аварийный, Н.м [lb.ft]	Динамический, Н.м [lb.ft]	02	03	05	08	11	18	25	35	50	83	125
C12	12 100 [8 850]	6 000 [4 425]					●	●		●			

Барабанный тормоз

- ✓ Динамический тормоз для транспортного средства
- ✓ Входит в состав механической части с высокой несущей способностью
- ✓ С механическим управлением или управлением по давлению



Типоразмер тормоза	Стояночный, аварийный, динамический, Н.м [lb.ft]	02	03	05	08	11	18	25	35	50	83	125
203 x 60	2 290 [1 690]	●										
250 x 40	2 400 [1 770]	●										
250 x 60	5 000 [3 690]			●								
270 x 60	6 000 [4 425]				●							
315 x 80	12 000 [8 850]				●	●						
350 x 60	11 000 [8 115]						●		●			
432 x 102	27 000 [19 915]						●	●	●	●		

DYNA+™ и STATI+™



- ✓ Многодисковый тормоз
- ✓ Повышенная несущая способность подшипников для высоких нагрузок
- ✓ DYNA+™ : стояночный, аварийный и динамический тормоз
- ✓ STATI+™ : стояночный и аварийный тормоз

Тормоз		Стояночный	Аварийный	Динамический	02	03	05	08	11	18	25	35	50	83	125
DYNA+™	H.M [lb.ft]	9 000 [6 630]	8 000 [5 900]	16 000 [11 800]					●	●		●			
STATI+™	H.M [lb.ft]	18 000 [13 200]	14 000 [10 300]	- -					●	●		●			

ОСНАЩЕНИЕ ПО ВЫБОРУ

MS	C	02	03	05	08	11	18	25	35	50	83	125
Фторэластопластовая уплотняющая прокладка, совместимая с жидкостями C и D	1	●	●	●	●	●	●	●	●	●	●	●
Датчик числа оборотов	2	●	●	●	●	●	●	●	●	●	●	●
Механический свободный ход	4		●	●	●							
Промывка корпуса (дополнительный вывод промывки)	5	●	●	●	●	●	●	◆	◆	◆	◆	◆
Механическая часть промышленного назначения	6	●		●	●	●	●	●	●	●	●	●
Diamond™ - исключительно длительная долговечность	7	●	●	●	●	●	●	●	●	●	●	●
Центраж в раме со стороны кривой	9	●		●	●	●	●	●	●	●		
Полый вал	A			●	●	●	●	●	●	●	●	●
Вывод утечек со стороны механической части	B	●		●	●	●	●	●	●	●	●	●
Утолщенная металлическая прокладка (duo-cone)	C			●	●	●	●	●	◆	◆	◆	◆
Высоконапорная уплотнительная манжета вала	E	●	●	●	●	●	●	●	●	●	●	●
Высокий объемный к. п. д.	H	●	●	●	●	●	●					
Закалённый вал	J	●	●	●	●	●	●	●	●			◆
Упрочненный вал (внутреннее шлицевание)	K	●		●	●	●	●	◆	◆	◆	◆	◆
Повышенное число оборотов	M	●		●	●	●	●	●	●	●		
Плавное переключение рабочих объемов	T	●		●	●	●	●	●	●	●		

Торговая марка	В распоряжении	Стандарт	В стадии разработки
C	●	◆	●

Другие детали – см. Технический каталог.

Гидромоторы

Насосы

Компоненты гидравлических цепей

Электронные блоки управления

Предложение услуг

MS РАЗМЕРЫ

Мотор-колесо

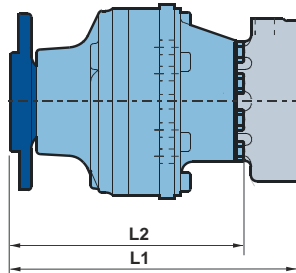
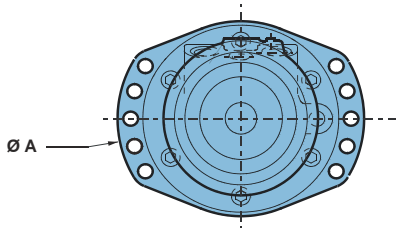

MS		02	03	05	08	11	18	25	35	50	83	125
A диаметр	мм	238	238	300	335	375	425	485	485	485	555.5	555.5
	[in]	[9.27]	[9.27]	[11.81]	[13.19]	[14.76]	[16.73]	[19.09]	[19.09]	[19.09]	[21.87]	[21.87]
L1*	мм	310	296	335	367	412	476	565	591	713	797	865
	[in]	[12.20]	[11.65]	[13.20]	[14.45]	[16.22]	[18.74]	[22.24]	[23.27]	[28.07]	[31.38]	[34.25]
L2	мм	218	250	280	311	349	395	455	500	590	665	732
	[in]	[8.58]	[9.84]	[11.02]	[12.24]	[13.74]	[15.55]	[17.91]	[19.68]	[23.23]	[26.18]	[28.82]
Масса*	кг	31	32	50	79	112	150	270	269	415	503	563
	[lbs]	[68]	[70]	[110]	[174]	[246]	[330]	[596]	[592]	[913]	[1 107]	[1 239]

*: 1С мотор-колесо с многодисковым тормозом, соответствующим типоразмеру гидромотора

Шлицевой вал

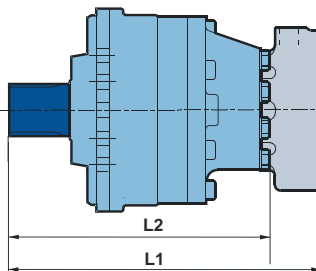
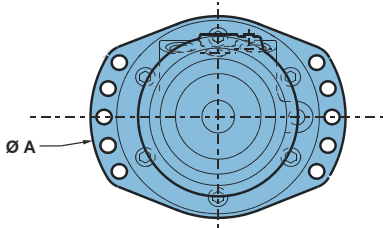

MS		02	03	05	08	11	18	25	35	50	83	125
A диаметр	мм	238	N.A	300	335	375	425	485	425	395	565	565
	[in]	[9.27]	N.A	[11.81]	[13.19]	[14.76]	[16.73]	[19.09]	[16.73]	[15.55]	[22.24]	[22.24]
L1	мм	310	N.A	366	392	443	517	635	670	810	890	957
	[in]	[12.20]	N.A	[14.41]	[15.43]	[17.44]	[20.35]	[24.99]	[26.38]	[31.89]	[35.04]	[37.68]
L2*	мм	255	N.A	308	336	380	432	525	580	678	757	825
	[in]	[10.04]	N.A	[12.13]	[13.22]	[14.96]	[17.00]	[20.67]	[22.83]	[26.70]	[29.8]	[32.48]
Масса*	кг	21	N.A	41	62	88	112	195	188	265	410	470
	[lbs]	[46]	N.A	[90]	[136]	[194]	[246]	[430]	[414]	[585]	[905]	[1 040]

*: 1С гидромотор с шлицевым валом, без тормоза

Другие детали – см. Технический каталог.

MS МЕХАНИЧЕСКИЕ ЧАСТИ

- ✓ Пара конических роликоподшипников для восприятия высоких радиальных и осевых нагрузок
- ✓ Стандартное шлицевание и колесные фланцы имеются в распоряжении

Тип механической части



Мотор-колесо



Гидромотор

MS		02	03	05	08	11	18	25	35	50	83	125
Мотор-колесо		•	•	•	•	•	•	•	•	•	•	•
Шлицевой вал		•		•	•	•	•	•	•	•	•	•
Мотор-колесо, короткое исполнение				•	•	•	•	•	•	•	•	•
Вал со шпонкой	Монтаж шестерни			•	•						•	
Полый вал	Для монтажа с зажимной муфтой								•	•	•	•
Вал с шестерней	Для привода поворота платформы экскаваторов			•	•	•	•					
	Двойная цепная звездочка для фронтального погрузчика с бортовым управлением	•		•								

MS РАСПРЕДЕЛИТЕЛИ

- ✓ Односкоростные или двухскоростные
- ✓ Выбор способов монтажа в раме
- ✓ Выбор гидравлических присоединений
- ✓ Twin-Lock™



Типы распределителей

MS		02	03	05	08	11	18	25	35	50	83	125
Односкоростный		•	•	•	•	•	•	•	•	•	•	•
Двухскоростный		•		•	•	•	•	•	•	•		
Двухскоростный симметричный распределитель*							•	•	•	•	•	•
Промывка	Замена горячего масла	•		•	•	•	•					
Twin-Lock™	Гидравлическое устройство блокировки дифференциала	•	•	•	•	•	•	•	•	•		
Монтаж в раме	На корпусе распределительной части	•	•	•	•	•	•	•	•	•		
	Без (фланец для монтажа на механической части)	•		•	•	•	•	•	•	•	•	•

* без преимущественного направления вращения на второй скорости

МК ГИДРОМОТОРЫ

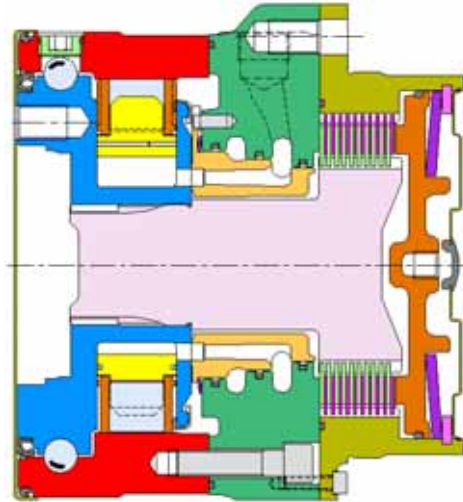

- ✓ Геометрические объемы от 270 до 5 625 см³/об [16.5 to 343 cu.in/rev.]
- ✓ Исключительно компактный гидромотор
- ✓ Крупногабаритный шарикоподшипник с 4-х точечным контактом
- ✓ Утолщенное уплотнение вала
- ✓ Полый вал имеется в распоряжении

	Геометрический объем	Макс. крутящий момент	Макс. давление	Макс. число оборотов	Макс. мощность
Единицы	см ³ /об	Н.м	бар	об/мин	КВт
[US units]	[cu.in/rev]	[lb.ft]	[PSI]		[HP]

	МК 04				МК 05		
Геометрический объем	272 [16.6]	408 [24.9]	272 [16.6]	447 [27.3]	558 [34.0]	670 [40.9]	
Макс. крутящий момент (теорет.)	1 730 [1 270]	2 600 [1 900]	1 730 [1 270]	2 840 [2 090]	3 550 [2 600]	4 250 [3 140]	
Макс. давление	400 [5 800]		400 [5 800]				
Макс. число оборотов	150	100	130	80	65	55	
Макс. мощность	18 [24]		22.5 [30]				

	МК09				МК 12				
Геометрический объем	667 [40.7]	750 [45.7]	833 [50.8]	1000 [61.0]	627 [38.2]	702 [42.8]	780 [47.6]	857 [52.3]	934 [57.0]
Макс. крутящий момент (теорет.)	1 061 [539]	1 193 [606]	1 324 [674]	1 590 [809]	4 480 [3 300]	5 000 [3 700]	5 580 [4 100]	6 120 [4 500]	6 680 [4 920]
Макс. давление	400 [5 800]				450 [6 530]				
Макс. число оборотов	100	90	80	65	100				
Макс. мощность	30 [40]				41 [55]				

МК ГИДРОМОТОРЫ

	МКЕ 12				МК 16	
Геометрический объем	1 043 [63.6]	1 146 [69.9]	1 248 [76.1]	1 356 [82.7]	1 560 [95.1]	1 714 [104.5]
Макс. крутящий момент (теорет.)	6 630 [4 880]	7 280 [5 370]	7 950 [5 850]	8 630 [6 360]	11 160 [8 200]	12 260 [9 040]
Макс. давление	450 [6 530]				450 [6 530]	
Макс. число оборотов	100				100	
Макс. мощность	41 [55]				65 [87]	

	МК 18						МКЕ 18		
Геометрический объем	1 091 [66.6]	1 395 [85.1]	1 571 [95.8]	1 747 [106.6]	1 911 [116.6]	2 099 [128.0]	2 340 [142.8]	2 560 [156.2]	2 808 [171.3]
Макс. крутящий момент (теорет.)	7 800 [5 750]	10 000 [7 350]	11 250 [8 280]	12 500 [9 210]	13 650 [10 080]	15 000 [11 070]	14 900 [10 960]	16 370 [12 060]	17 950 [13 160]
Макс. давление	450 [6 530]						400 [5 800]		
Макс. число оборотов	170	165	160	155	150	145	140	125	115
Макс. мощность	70 [95]								

	МК 23		МКЕ 23			МК 35			МК 47	
Геометрический объем	1 747 [106.6]	2 099 [128.0]	2 340 [142.8]	2 560 [156.2]	2 808 [171.3]	3 143 [191.8]	3 494 [213.2]	4 198 [256.2]	4 680 [285.6]	5 624 [343.2]
Макс. крутящий момент (теорет.)	12 500 [9 210]	15 000 [11 070]	14 900 [10 960]	16 370 [12 060]	17 950 [13 160]	22 500 [16 580]	25 000 [18 400]	30 000 [22 100]	29 750 [21 900]	35 750 [26 350]
Макс. давление	450 [6 530]		400 [5 800]			450 [6 530]			400 [5 800]	
Макс. число оборотов	65	65	65	65	65	50	50	50	50	50
Макс. мощность	70 [95]					110 [150]			110 [150]	

Все значения относятся к односкоростным моделям.
Другие параметры вы можете найти в Техническом каталоге или на наших веб-сайтах:

 <http://support.poclain-hydraulics.com>

МК	04	05	09	12	16	18	23	35	47
 Номер технической документации	801578146B	801578147C	801578156M	801578150F	801578151G	801578152H	801578153J	801578154K	801578155L

МК РАСПРЕДЕЛИТЕЛИ



- ✓ Односкоростный или двухскоростный
- ✓ Стояночный и аварийный тормоз
- ✓ Осевые присоединения предусмотрены для типоразмера 05

Типы распределителей

МК		04	05	05 ²	09	12	16	18	23	35	47
Односкоростный		•	•	•	•	•	•	•	•	•	•
Двухскоростный						•	•	•	•	•	•
Двухскоростный симметричный распределитель ¹								•	•	•	•
Промывка	Замена горячего масла					•	•	•	•		
Twin-Lock™	Гидравлическое устройство блокировки дифференциала					•	•	•	•		
Многодисковый тормоз	Встроенный		•		•	•			•	•	•
	Смонтированный на задней части гидромотора							•			
Шестеренный тормоз	Встроенный	•		•							
Осевые присоединения	Присоединения встроенные во фланец крепления к раме			•							

¹: без преимущественного направления вращения на второй скорости; ²: с осевыми присоединениями

Оснащение по выбору

МК	С	04	05	05 ²	09	12	16	18	23	35	47
Фторэластопластовая уплотняющая прокладка, совместимая с жидкостями C и D	1	•	•					•	•	•	•
Датчик числа оборотов	2	•	•		•	•	•	•	•	•	•
Крышка тормоза без отверстия	3							•	•	•	•
Механический свободный ход	4							•	•		
Промывка корпуса (дополнит. вывод промывки)	5							•	•	•	•
Diamond™ - исключительно длительная долговечность	7	•	•	•		•	•	•	•	•	•
Полый вал	A	•	•			•	•				
Высокий объемный к. п. д.	H	•	•	•				•			

МК РАЗМЕРЫ

МК04

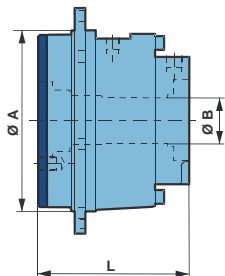

МК05

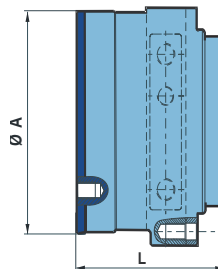

МК05 axial

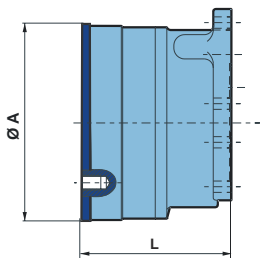

МК12-E12

МК16

МК23-E23

МК35

МК47

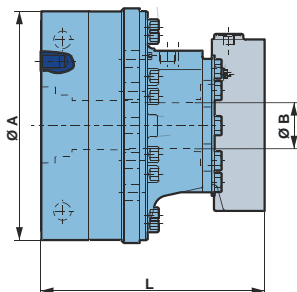
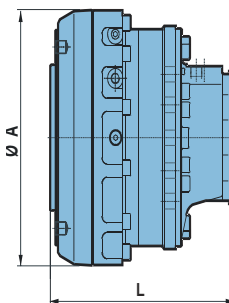

МК18-E18

МК		04	05	05 ²	09	12	16	18	23	35	47
A	мм	205	216	216	247	327	327	330	388	388	388
диаметр	[in]	[8.07]	[8.50]	[8.50]	[9.69]	[12.87]	[12.87]	[12.99]	[15.28]	[15.28]	[15.28]
B	мм	36	N.A	38	61	36	36	N.A	N.A	N.A	N.A
диаметр	[in]	[1.42]		[1.50]	[2.40]	[1.42]	[1.42]				
L	мм	173	175	165	191	306	360	346	366	409	415
	[in]	[6.81]	[6.89]	[6.50]	[7.51]	[12.05]	[14.17]	[13.62]	[14.43]	[16.10]	[16.34]
Масса	кг	31	40	35	50	82	92	122	128	175	180
	[lbs]	[68]	[88]	[77]	[110]	[181]	[203]	[270]	[282]	[386]	[397]

²: с осевыми присоединениями

MW ГИДРОМОТОРЫ

- ✓ Компактное исполнение
- ✓ Геометрические объемы от 351 до 2 857 см³/об
[57 to 174.5 cu.in/rev.]
- ✓ Число оборотов до 250 об/мин
- ✓ 3-х или 4-х скоростные
- ✓ Отношение объемов до 6
- ✓ Мощный встроенный динамический/статический тормоз
- ✓ Высокий к. п. д. во всем диапазоне числа оборотов
- ✓ Низкий уровень шума



Многодисковые тормоза: DYNA +™ и STATI +™

- ✓ DYNA +™ : обеспечивает стояночное, аварийное и динамическое торможение
- ✓ STATI +™ : обеспечивает стояночное и аварийное торможение
- ✓ Тормозной момент (± 10%) у новых тормозов:

Dyna+™		MW 24
Стояночный	Н.м [Lb.ft]	9 000 [6 630]
Аварийный	Н.м [Lb.ft]	8 000 [5 900]
Динамический	Н.м [Lb.ft]	16 000 [11 800]

Stati+™		MW 24
Стояночный	Н.м [Lb.ft]	18 000 [13 200]
Аварийный	Н.м [Lb.ft]	14 000 [10 300]

Размеры

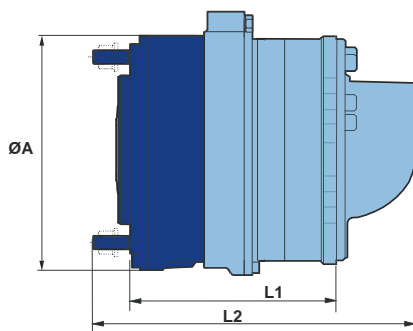

MW	24	
A диаметр	мм [in]	360 [14.17]
L1	мм [in]	297 [11.69]
L2	мм [in]	463 [18.23]
Масса	кг [lbs]	216 [476]

MW ГЕОМЕТРИЧЕСКИЕ ОБЪЕМЫ

	Геометрический объем	Макс. крутящий момент	Макс. давление	Макс. число оборотов	Макс. мощность
Единицы	см ³ /об	Н.м	бар	об/мин	кВт
[US units]	[cu.in/rev]	[lb.ft]	[PSI]		[HP]

MW 24							
Геометрический объем	1	1 947 [118.9]	2 252 [137.4]	2 449 [149.5]	2 506 [153.0]	2 587 [157.8]	2 857 [174.3]
	2	973 [59.4]	1 301 [79.4]	1 224 [74.7]	1 253 [76.5]	1 423 [86.8]	1 516 [92.5]
	3	856 [52.2]	856 [52.2]	702 [42.8]	934 [57.0]	934 [57.0]	934 [57.0]
	4	428 [26.1]	428 [26.1]	351 [21.4]	467 [28.5]	467 [28.5]	467 [28.5]
Макс. крутящий момент (теорет.)	13 940 [10 270]	16 110 [11 870]	17 530 [12 920]	17 940 [13 220]	18 510 [13 640]	20 440 [15 060]	
Макс. давление	450 [6 530]						
Макс. число оборотов	250						
Макс. мощность	90 [122]						

Все значения относятся к односкоростным моделям.
Другие параметры вы можете найти в Техническом каталоге или на наших веб-сайтах:

 <http://support.poclain-hydraulics.com>

	MW24	SPEED+™
 Номер технической документации	A01875N	801678105C

МА ГИДРОМОТОРЫ

- ✓ Для промышленного применения
- ✓ 100 мм [4 in] полый вал
- ✓ Возможность установки шлицевого вала
- ✓ Монтаж с плечом момента
- ✓ Монтаж с зажимной муфтой



исполнение с полым валом

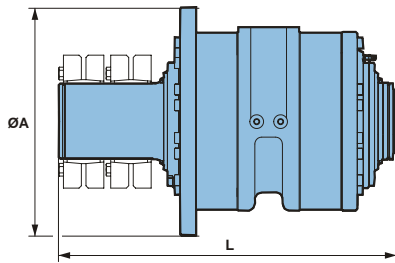

Зажимная муфта продается отдельно. См. - Общее руководство по монтажу.

МА		88
Геометрический объем	см ³ /об [cu.in/rev.]	10 400 [634.6]
Макс. крутящий момент	Н.м [lb.ft]	74 400 [54 800]
Макс. давление	бар [PSI]	450 [6 530]
Макс. число оборотов	об/мин	110
Макс. мощность	кВт [HP]	265 [360]
Масса	кг [lbs]	325 [715]



МФА БУРОВЫЕ ГОЛОВКИ

- ✓ Для вертикального и горизонтального бурения
- ✓ Гидромотор А: Геометрический объем 2600 - 5200 см³/об
- ✓ Гидромотор В: Геометрический объем 4 x 89 см³/от
- ✓ Универсальная буровая головка 0 - 800 об/мин
- ✓ 100 мм полый вал
- ✓ Утолщенное наружное уплотнение

Гидромотор А

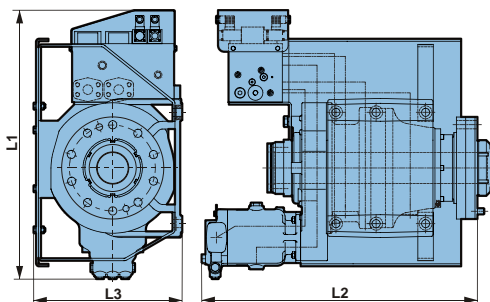
Гидромотор В



МФА		22	44
Геометрический объем	см ³ /об [cu.in/rev.]	2 600 [158.7]	5 200 [317.3]
Макс. крутящий момент	Н.м [lb.ft]	18 500 [13 700]	37 000 [27 400]
Макс. давление	бар [PSI]	450 [6 530]	450 [6 530]
Макс. число оборотов „А“	об/мин	100	100
Макс. число оборотов „В“	об/мин	800	800
L1	мм [in]	870 [34.25]	870 [34.25]
L2	мм [in]	940 [37.00]	981 [38.62]
L3	мм [in]	481 [18.94]	481 [18.94]
Макс. мощность	кВт [HP]	85 [115]	130 [174]
Масса	кг [lbs]	530 [1 170]	565 [1 250]
Документация	 	n° 800 178 143J	800 178 137C

ES ГИДРАВЛИЧЕСКИЕ ОСИ

- ✓ Гидравлические оси для вилочных погрузчиков грузоподъемностью от 1,5 до 5 тонн
- ✓ Геометрические объемы от 213 до 780 см³/об
- ✓ Крепление для подъемного механизма
- ✓ Две гидробазы
- ✓ Встроенный промывочный клапан
- ✓ Многодисковые тормоза

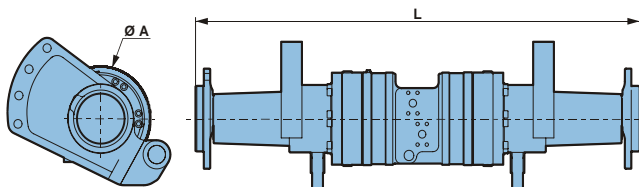
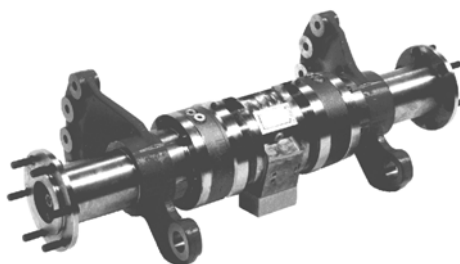

ES	02	05	08	
A диаметр	мм	185	245	315
	[in]	[7.28]	[9.65]	[12.40]
L	мм	960	1 180	1 285
	[in]	[37.80]	[46.45]	[50.60]
Масса	кг	130	180	320
	[lbs]	[287]	[397]	[706]
Геометрический объем	см ³ /об	213	468	780
	[cu.in/]	[13.0]	[28.6]	[47.6]
Макс. крутящий момент	Н.м	1 500	3 350	5 600
	[lb.ft]	[1 120]	[2 460]	[4 100]
Макс. давление	бар [PSI]	450 [6 530]		
Макс. число оборотов	об/мин	310	240	170
Документация		677 777 808V		

Другие возможные геометрические объемы – см. таблицу геометрических объемов MS, стр. 6.

MF ГИДРОБАЗЫ

- ✓ Отключаемый привод на все колеса
- ✓ Оптимальное управление транспортным средством в режиме движения по бездорожью
- ✓ Низкий расход топлива в режиме дорожного движения
- ✓ Гидравлическое или механическое устройство свободного хода

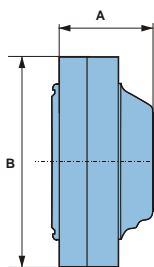
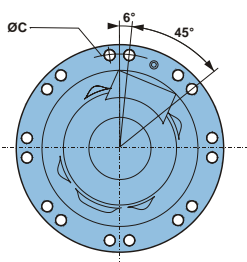

MF	08	E08	18	
Геометрический объем	см ³ /об [cu.in/rev.]	780 [47.6]	1 043 [63.6]	1 747 [106.5]
Макс. крутящий момент	Н.м [lb.ft]	5 580 [4 100]	7 280 [5 370]	12 500 [9 210]
Макс. давление	бар [PSI]	450 [6 350]	400 [5 800]	450 [6 350]
Макс. число оборотов	об/мин	140	125	145
Макс. мощность	кВт [HP]	41 [55]	41 [55]	70 [94]
A	мм [in]	105 [4.13]	188 [7.40]	
B	мм [in]	257 [10.12]	334 [13.15]	
Диаметр C	мм [in]	230 [9.29]	295 [11.61]	

MG ГИДРОМОТОРЫ

- ✓ 90° угол поворота
- ✓ Максимальное давление до 450 бар
- ✓ Геометрические объемы от 830 до 2 800 см³/об
- ✓ Двухскоростное исполнение позволяет водителю приспособить крутящий момент условиям сцепления
- ✓ Встроенное электрическое устройство включения второй скорости: ненужность гидравлического шланга
- ✓ Увеличение срока службы шлангов и улучшение плотности гидравлических соединений вследствие устранения изгибающего напряжения, благодаря применению поворотного гидравлического преобразователя встроенного в гидромоторе
- ✓ Смонтируй и поезжай - концепция комплектной управляемой оси с простым монтажем
- ✓ Возможность выбора поворотного плеча



Размеры

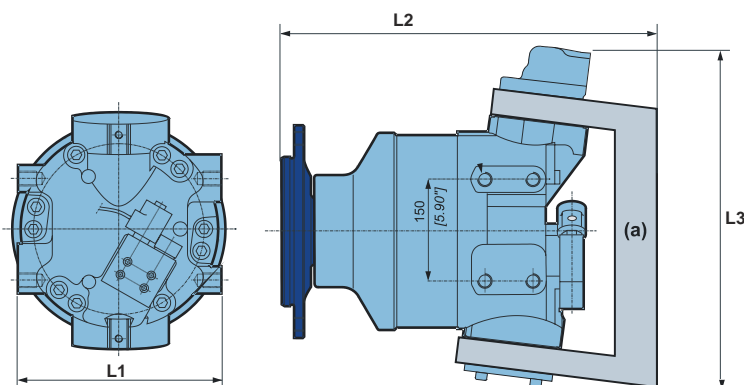

MG		11	21
L1	MM	300	300
	[in]	[11.81]	[11.81]
L2	MM	510	555
	[in]	[20.08]	[21.85]
L3	MM	505	505
	[in]	[19.88]	[19.88]
Масса	кг	210	230
	[lbs]	[463]	[507]

MG ГЕОМЕТРИЧЕСКИЕ ОБЪЕМЫ

	Геометрический объем	Макс. крутящий момент	Макс. давление	Макс. число оборотов	Макс. мощность
Единицы	см ³ /об	Н.м	бар	об/мин	кВт
[US units]	[cu.in/rev]	[lb.ft]	[PSI]		[HP]

MG11					
Геометрический объем	837 [51]	943 [57.5]	1 048 [63.9]	1 147 [70.0]	1 259 [76.8]
Макс. крутящий момент (теорет.)	6 000 [4 400]	6 750 [4 970]	7 500 [5 520]	8 200 [6 050]	9 000 [6 640]
Макс. давление	450 [6 530]				
Макс. число оборотов	170				
Макс. мощность	50 [67]				

MG21					
Геометрический объем	1 674 [102]	1 886 [115]	2 096 [127.9]	2 294 [140]	2 808 [153.6]
Макс. крутящий момент (теорет.)	12 000 [8 800]	13 500 [9 940]	15 000 [11 040]	16 400 [12 100]	18 000 [13 280]
Макс. давление	400 [5 800]				
Макс. число оборотов	110				
Макс. мощность	80 [107]				

MD ГИДРОМОТОР

- ✓ Для катков на пневматических шинах и комбинированных катков
- ✓ Одновременный привод двух колес
- ✓ Многодисковый тормоз

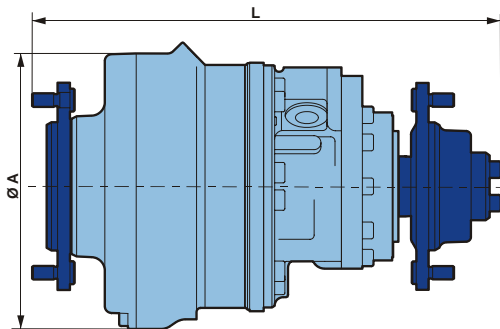

MD		11
Геометрический объем	см ³ /об [cu.in/rev.]	1 048 [64.0]
Макс. крутящий момент	Н.м [lb.ft]	7 500 [5 520]
Макс. давление	бар [PSI]	450 [6 530]
Макс. число оборотов	об/мин	185
Макс. мощность	кВт [HP]	50 [67]
Макс. тормозной момент	Н.м [lb.ft]	7 000 [5 150]
A диаметр	мм [in]	328 [12.91]
L	мм [in]	565 [22.24]
Масса	кг [lbs]	140 [310]

Другие возможные геометрические объемы – см. Таблицу геометрических объемов MS, стр. 6.

ML ГИДРОМОТОР

- ✓ Для фронтальных погрузчиков с бортовым управлением
- ✓ Пара звездочек
- ✓ Двухскоростный
- ✓ Встроенный промывочный клапан
- ✓ Специфическое отношение числа оборотов
- ✓ Softshift™ золотник

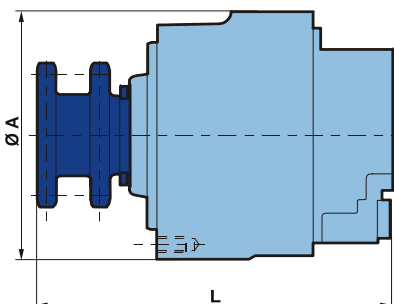

ML		06	
Геометрический объем	см ³ /об [cu.in/rev.]	560 [34.2]	630 [38.5]
Макс. крутящий момент	Н.м [lb.ft]	3 500 [2 620]	4 000 [2 950]
Макс. давление	бар [PSI]	400 [5 800]	
Макс. число оборотов	об/мин	330	
Макс. мощность	кВт [HP]	30 [41]	
Макс. тормозной момент	Н.м [lb.ft]	4 500 [3 300]	
A диаметр	мм [in]	230 [9.06]	
L	мм [in]	330 [13.00]	
Масса	кг [lbs]	50 [110]	

Документация  

n° | A02305F (dvplt)

MP ГИДРОМОТОРЫ

- ✓ Двусторонний вал отбора мощности
- ✓ Для синхронизации и лебёдок
- ✓ Геометрические объемы от 470 до 8 330 см³/об
- ✓ Без тормоза
- ✓ Конические валы

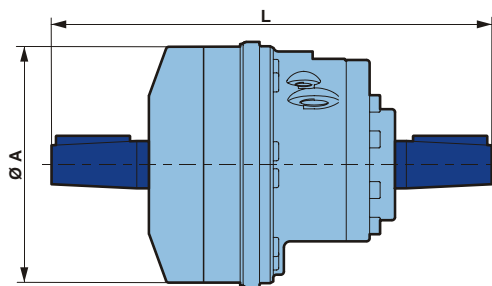

Характеристика

MP		05	08	11	18	25	35	50	83
Геометрический объем	см ³ /об	468	780	1 048	1 747	2 498	3 490	4 996	8 328
	[cu.in/rev.]	[28.6]	[47.6]	[64.0]	[106.6]	[152.4]	[213.0]	[304.9]	[508.2]
Макс. крутящий момент	Н.м	3 350	5 580	7 500	12 500	17 850	25 000	35 750	60 000
	[lb.ft]	[2 460]	[4 100]	[5 530]	[9 210]	[13 150]	[18 400]	[26 350]	[44 200]
Макс. давление	бар [PSI]	450 [6 530]							
Макс. число оборотов	об/мин	240	170	185	150	140	130	125	70
Макс. мощность	кВт	29	41	50	70	90	110	140	200
	[HP]	[39]	[55]	[67]	[95]	[122]	[150]	[190]	[240]
A диаметр	мм	232	265	295	340	395	340	395	455
	[in]	[9.13]	[10.43]	[11.61]	[13.39]	[15.55]	[13.39]	[15.55]	[17.91]
L	мм	416	448	511	588	647	647	724	825
	[in]	[16.38]	[17.64]	[20.12]	[23.15]	[25.47]	[26.14]	[28.47]	[32.48]
Масса	кг	41	55	80	120	198	182	250	415
	[lbs]	[90]	[121]	[177]	[265]	[437]	[400]	[550]	[915]

Другие возможные геометрические объемы – см. Таблицу геометрических объемов MS, стр. 6.

PL НАСОСЫ

- ✓ Постоянный геометрический объем
- ✓ Для открытых гидравлических цепей
- ✓ Для давлений до 450 бар
- ✓ Типоразмеры геометрическим объемом от 10 до 444 см³/об
- ✓ Радиальные поршни в рядном расположении
- ✓ Высокие обороты для гидромоторных приводов
- ✓ Высокий к. п. д.
- ✓ Большой срок службы
- ✓ Независимая подача из каждого ряда
- ✓ Простое техническое обслуживание

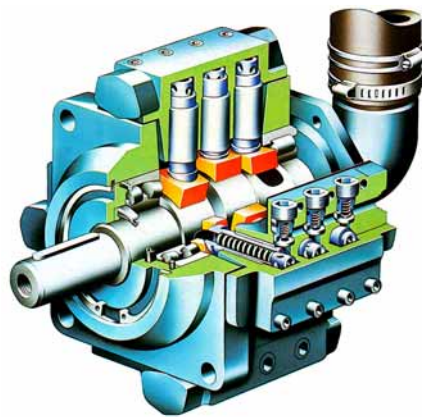

Однорядные насосы

PL 1H14	мм	[in]
L1	397	[15.63]
L2	230	[9.05]
L3	225	[8.86]
	кг	[lbs]
Масса	28	[62]

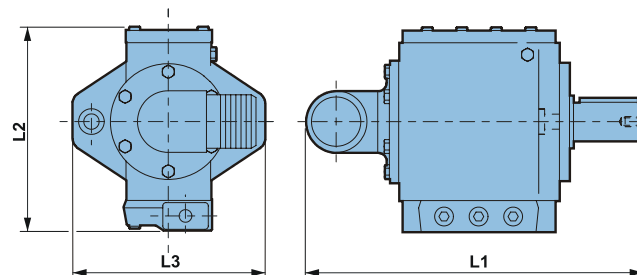

Тип насоса		PL1H14					
Геометрический объем	см ³ /об [cu.in/rev.]	17.5 [1.07]	20 [1.22]	22 [1.34]	25 [1.53]	28.5 [1.74]	32 [1.95]
Макс. давление	бар [PSI]	450 [6 530]					
Макс. число оборотов	об/мин	3 100	3 000	2 900	2 800	2 600	2 400
Макс. потребляемая мощность	кВт [HP]	41 [55]	45 [60]	48 [64]	52 [70]	56 [75]	58 [78]

PL НАСОСЫ

Двухрядные насосы

PL 2H14	мм	[in]
L	397	[15.63]
A диаметр	320	[12.60]
	кг	[lbs]
Масса	38	[84]

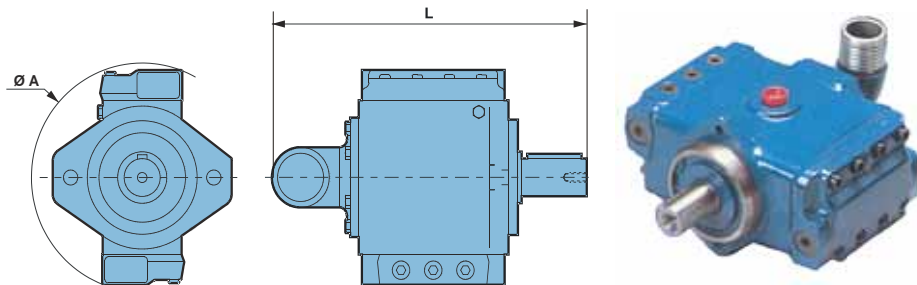

Тип насоса	PL2H14						
Геометрический объем	см ³ /об	2 x 17.5	2 x 20	2 x 22	2 x 25	2 x 28.5	2 x 32
	[cu.in/rev.]	[2 x 1.07]	[2 x 1.22]	[2 x 1.34]	[2 x 1.53]	[2 x 1.74]	[2 x 1.95]
Макс. давление	бар [PSI]	450 [6 530]					
Макс. число оборотов	об/мин	3 100	3 000	2 900	2 800	2 600	2 400
Макс. потребляемая мощность	кВт [HP]	81 [109]	90 [121]	96 [129]	105 [141]	111 [149]	115 [154]

Трехрядные насосы

PL 3H14	мм	[in]
A диаметр	320	[12.60]
L	397	[15.63]
	кг	[lbs]
Масса	47	[104]

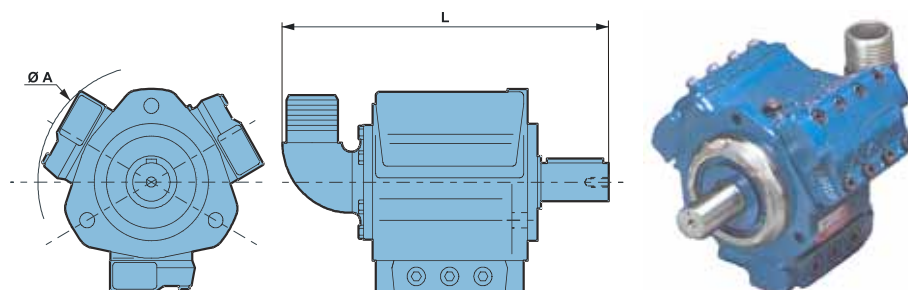

Тип насоса	PL3H14							
Геометрический объем	см ³ /об	3 x 17.5	3 x 20	3 x 22	3 x 25	3 x 28.5	3 x 32	3 x 37
	[cu.in/rev.]	[3 x 1.07]	[3 x 1.22]	[3 x 1.34]	[3 x 1.53]	[3 x 1.74]	[3 x 1.95]	[3 x 2.26]
Макс. давление	бар [PSI]	450 [6 530]						
Макс. число оборотов	об/мин	3 400	3 200	3 100	3 000	2 800	2 500	2 400
Макс. потребляемая мощность	кВт [HP]	134 [180]	144 [193]	153 [205]	169 [227]	180 [241]	180 [241]	180 [241]

Гидромоторы
Насосы
Компоненты гидравлических цепей
Электронные блоки управления
Предложение услуг

PL НАСОСЫ

Четырехрядные насосы

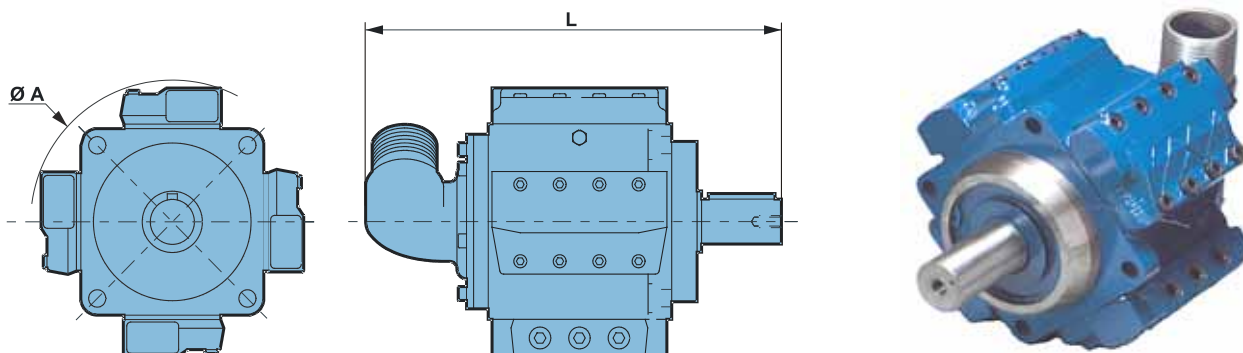

Тип насоса		PL4H10		PL4H18			PL4H20	
Геометрический объем	см ³ /об	4 x 10.3	4 x 12.5	4 x 33	4 x 44	4 x 52	4 x 58	4 x 74
	[cu.in/rev.]	[4 x 0.63]	[4 x 0.76]	[4 x 2.01]	[4 x 2.69]	[4 x 3.17]	[4 x 3.54]	[4 x 4.52]
Макс. давление	бар [PSI]	450 [6 530]		450 [6 530]			450 [6 530]	
Макс. число оборотов	об/мин	2 700		2 500	2 500	2 400	2 400	2 300
Макс. потребляемая мощность	кВт [HP]	84 [113]	102 [137]	246 [330]	330 [442]	376 [504]	417 [559]	510 [684]
A диаметр	мм [in]	275 [10.83]		440 [17.32]			550 [21.65]	
L	мм [in]	376 [14.80]		550 [21.65]			656 [25.83]	
Масса	кг [lbs]	42 [93]		140 [310]			250 [550]	

Тип насоса		PL4H14						
Геометрический объем	см ³ /об	4 x 17.5	4 x 20	4 x 22	4 x 25	4 x 28.5	4 x 32	4 x 37
	[cu.in/rev.]	[4 x 1.07]	[4 x 1.22]	[4 x 1.34]	[4 x 1.53]	[4 x 1.74]	[4 x 1.95]	[4 x 2.26]
Макс. давление	бар [PSI]	450 [6 530]						
Макс. число оборотов	об/мин	3 100	2 900	2 800	2 600	2 400	2 200	2 000
Макс. потребляемая мощность	кВт [HP]	163 [219]	174 [233]	185 [248]	195 [261]	205 [275]	211 [283]	222 [298]
A диаметр	мм [in]	320 [12.60]						
L	мм [in]	435 [17.13]						
Масса	кг [lbs]	68 [150]						

PL НАСОСЫ

Шестирядные насосы

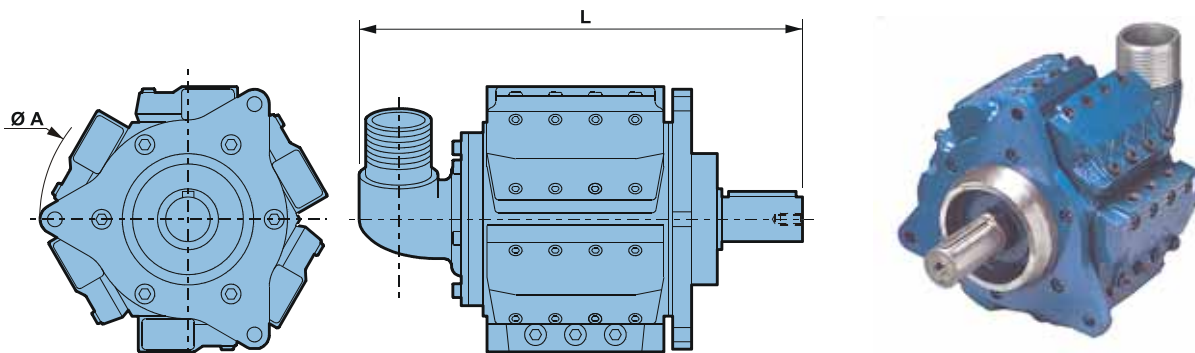

Тип насоса	PL6H14						
Геометрический объем	см ³ /об	6 x 17.5	6 x 20	6 x 22	6 x 25	6 x 28.5	6 x 32
	[cu.in/rev.]	[6 x 1.07]	[6 x 1.22]	[6 x 1.34]	[6 x 1.53]	[6 x 1.74]	[6 x 1.95]
Макс. давление	бар [PSI]	450 [6 530]					
Макс. число оборотов	об/мин	3 200	3 000	2 800	2 700	2 500	2 300
Макс. потребляемая мощность	кВт [HP]	252 [338]	270 [362]	277 [371]	304 [408]	320 [429]	331 [444]
A диаметр	мм [in]	352 [13.86]					
L	мм [in]	463 [18.23]					
Масса	кг [lbs]	84 [185]					

Тип насоса	PL6H20			
Геометрический объем	см ³ /об	6 x 58	6 x 65	6 x 74
	[cu.in/rev.]	[6 x 3.54]	[6 x 3.97]	[6 x 4.52]
Макс. давление	бар [PSI]	450 [6 530]		
Макс. число оборотов	об/мин	2 400	2 200	2 000
Макс. потребляемая мощность	кВт [HP]	626 [839]	643 [862]	666 [893]
A диаметр	мм [in]	550 [21.65]		
L	мм [in]	659 [25.94]		
Масса	кг [lbs]	360 [795]		

Другие параметры вы можете найти в Техническом каталоге или на наших веб-сайтах: <http://support.poclain-hydraulics.com>

	PL
🇬🇧 Номер технической документации	-
🇬🇧 Номер монтажной документации 🇬🇧 🇫🇷	800178167K

Гидромоторы
Насосы
Компоненты гидравлических цепей
Электронные блоки управления
Предложение услуг

PV – PVA НАСОСЫ

- ✓ Регулируемые насосы
- ✓ Для закрытых гидравлических цепей
- ✓ Массивные и компактные
- ✓ Модульные
- ✓ Встроенный насос подпитки
- ✓ Низкий уровень шума
- ✓ Возможность тандемирования
- ✓ Общее регулирование и фланец для дополнительных насосов

PV



PW



PVA



PWA



Другие параметры вы можете найти в Техническом каталоге или на наших веб-сайтах:

 <http://support.poclain-hydraulics.com>

	PV	PVA
 Номер технической документации	677777500L	-
 Номер монтажной документации	677777843J	-

PV НАСОСЫ

- ✓ Регулируемые насосы
- ✓ Давление до 450 бар
- ✓ Одинарные или тандемные
- ✓ Корпуса двух размеров
- ✓ Пять геометрических объемов
- ✓ Предусмотрены три способа управления
- ✓ Встроенный насос подпитки – пять геометрических объемов
- ✓ Для применения в системах Poclain Hydraulics и SmartDrive™
- ✓ Задние фланцы
 - SAE A
 - SAE B
 - SAE B-B
 - SAE C

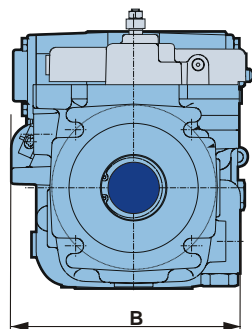
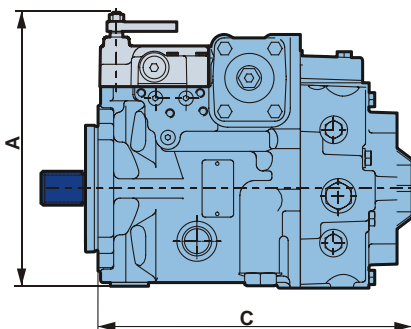
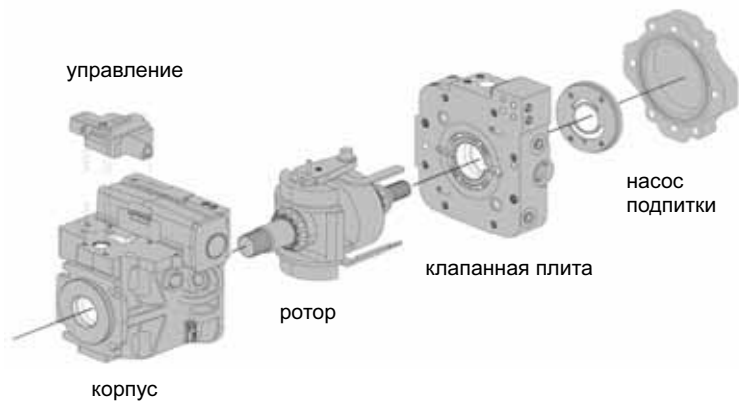

PV		054	064	075	089	105
Геометрический объем	см ³ /об [cu.in/rev.]	54.3 [3.32]	63.7 [3.89]	75.3 [4.59]	89.1 [5.44]	105.4 [6.43]
Макс. давление	бар [PSI]	450 [6 530]				
Макс. число оборотов	об/мин	4 300	4 165	4 165	3 720	3 720
Макс. потребляемая мощность	кВт [HP]	167 [224]	190 [255]	224 [300]	236 [316]	247 [331]
A	мм [in]	278 [10.94]			296 [11.65]	
B	мм [in]	236 [9.29]			269 [10.59]	
C	мм [in]	295 [11.60]			333 [13.11]	
Масса	кг [lbs]	63 [139]			86 [190]	

Оснащение по выбору для всей серии

- ✓ Датчик числа оборотов
- ✓ Возврат люльки в нейтральное положение
- ✓ Входы для внешнего фильтра
- ✓ Фильтр, устанавливаемый на насосе
- ✓ Внутренний ограничитель давления (IPOR)
- ✓ Присоединения с одной стороны

PVA НАСОСЫ



PVA насос одинарный

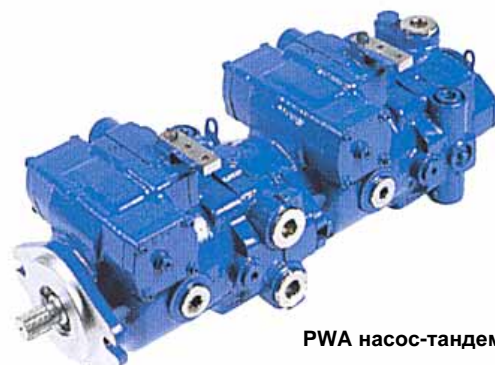

PVA насос-тандем

- ✓ Регулируемый насос
- ✓ Давление до 350 бар
- ✓ Один типоразмер корпуса
- ✓ Два геометрических объема
- ✓ Предусмотрены четыре способа управления
- ✓ Встроенный насос подпитки – 2 геометрических объема
 - Задние фланцы: SAE A
 - SAE B

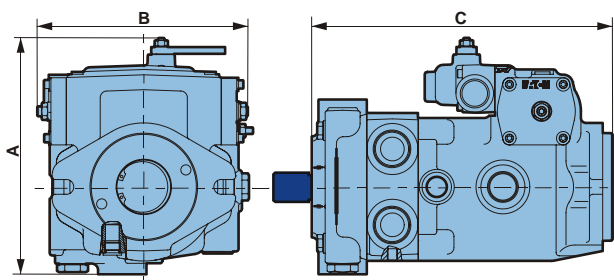

PVA		40	49
Геометрический объем	см ³ /об [cu.in/rev.]	40 [2.48]	49 [3.0]
Макс. давление	бар [PSI]	350 [5 000]	
Макс. число оборотов	об/мин	3 600	
Макс. потребляемая мощность	кВт [HP]	48 [64]	
A	мм [in]	224 [8.80]	
B	мм [in]	188 [7.40]	
C	мм [in]	275 [10.83]	
Масса	кг [lbs]	28 [62]	

Оснащение по выбору для всей серии

- ✓ Возврат люльки в нейтральное положение
- ✓ Байпасный клапан
- ✓ Входы для внешнего фильтра

Перейдите на стр. 31, где приведена информация о способах управления и насосах подпитки

PV – PVA НАСОСЫ – ОСНАЩЕНИЕ ПО ВЫБОРУ

Управление

			PVA	PV
Гидромеханическое	MA	Простая и надежная конструкция По выбору: • Упор в нейтральном положении • Арретир нейтрального положения	•	•
Гидравлическое	HA	Плавное и точное управление • Давление 5 – 15 бар • Геометрический объем пропорционален управляющему давлению • Предназначено для машин, имеющих ограниченное пространство	•	
Электронное	SA	Наиболее чувствительный и точный способ управления • Разработка выполнена с учетом требований для системы SmartDrive™ • Бесконтактный потенциометр для наклона люльки	•	•
	EP	Идеальный способ для машин с удаленным от насоса расположением управления	•	
	TR / TS	• 3 положения: ход вперед, нейтральное положение, ход назад • 12 – 24 В	•	•

Насос подпитки

PVA		40	49
Геометрический объем см ³ /об [cu.in/rev.]	6.9 [0.42]	•	•
	13.8 [0.84]	•	•

PV		054	064	075	089	105
Геометрический объем см ³ /об [cu.in/rev.]	13.9 [0.85]	•	•	•	•	
	17.4 [1.08]	•	•	•	•	•
	21.0 [1.28]	•	•	•	•	•
	27.9 [1.70]	•	•	•	•	•
	34.7 [2.12]				•	•

VB ТОРМОЗНЫЕ КЛАПАНЫ

- ✓ Вполне надежная, мощная тормозная система
- ✓ Многофункциональные
- ✓ Компактные
- ✓ Плавное (прогрессивное) управление
- ✓ Соответствующие вспомогательные выходы
- ✓ Подготовка для дополнительных компонентов
- ✓ Возможность встраивания в существующие тормозные системы

Тормозные клапаны

- ✓ Более безопасные, мощные и надежные
- ✓ Пропорциональное повышение давления торможения
- ✓ Для одноконтурных и двухконтурных тормозных систем
- ✓ Небольшие размеры, облегченное исполнение

Тип VB	VB 010	VB 020	VB 002	VB 0B0	VB 012	VB 022
Динамический тормоз	●	●		●	●	●
Стояночный тормоз			●			
Одноконтурная система	●		●	●	●	
Двухконтурная система ¹		●				●
Тип тормозного клапана	модулярный	модулярный	обратный модулярный	модулярный рулевого управления	комбинированный	комбинированный
Длина ² мм [in]	50 [1.97]	60 [2.36]	50 [1.97]	135 [5.31]	140 [5.51]	132 [5.20]
Ширина ² мм [in]	35 [1.38]	60 [2.36]	35 [1.38]	60 [2.36]	60 [2.36]	60 [2.36]
Высота ² мм [in]	95 [3.74]	95 [3.74]	130 [5.12]	95 [3.74]	107.5 [4.23]	130 [5.12]

¹ Двухконтурная система: два независимых контура

² : Размеры касаются только корпусов клапанов.

VB 002	Педаля	Рычаг	Ручной тормоз
Возможность выбора способа управления			

Подпиточные клапаны аккумуляторов



- ✓ Макс. подача во вспомогательный контур: 120 л/мин
- ✓ Давление открытия / закрытия: 110 / 130 бар – 180 / 210 бар
- ✓ Расход, обеспечиваемый аккумулятором: 2,75 – 15 л/мин

тип VB	VB 100			VB 200		
						
	Одноконтурная система			Двухконтурная система		
Рекомендации	30*	45*	120*	30*	45*	120*
Макс. давление бар [PSI]	210 [3 000]			210 [3 000]		
Макс. расход л/мин [US GPM]	30 [8.0]			30 [8.0]		
	45 [12.0]			45 [12.0]		
	120 [32.0]			120 [32.0]		
	15 [4.0]			15 [4.0]		
Длина	106 [4.17]			106 [4.17]		
Ширина	70 [2.76]			87 [3.42]		
Высота	61 [2.40]		70 [2.76]	87.5 [3.44]		96 [3.78]

*: расход к дополнительным устройствам (л/мин)

Комбинированные тормозные клапаны

- ✓ Тормозной клапан + подпиточный клапан аккумулятора
- ✓ Незначительные утечки
- ✓ Экономия затрат и места
- ✓ Раздельные клапаны контуров, разные уровни давления в каждом контуре, стояночный тормозной клапан с электроуправлением (VB 22E)

тип VB	VB 110			VB 220			VB 22E	
								
	Одноконтурная система			Двухконтурная система			Двухконтурная система	
Рекомендации	30*	45*	120*	30*	45*	120*	30*	45*
Макс. давление бар [PSI]	210 [3 000]			210 [3 000]			210 [3 000]	
	120 [1 740]			120 [1 740]			120 [1 740]	
Макс. расход л/мин [US GPM]	30 [8.0]			30 [8.0]			30 [8.0]	
	45 [12.0]			45 [12.0]			45 [12.0]	
	120 [32.0]			120 [32.0]			120 [32.0]	
	15 [4.0]			15 [4.0]			15 [4.0]	
Длина	60 [2.36]		70 [2.75]	60 [2.36]		70 [2.75]	60 [2.36]	
Ширина	100 [3.94]		112 [4.41]	100 [3.94]		112 [4.41]	173 [6.81]	
Высота	95 [3.74]		95 [3.74]	95 [3.74]		95 [3.74]	135 [5.31]	

*: расход к дополнительным устройствам (л/мин)

Другие параметры вы можете найти в Техническом каталоге или на наших веб-сайтах:

<http://support.poclain-hydraulics.com>

Документация   801 478 172J

КЛАПАНЫ ДЛЯ ГИДРАВЛИЧЕСКИХ ЦЕПЕЙ

- ✓ Высокого давления
- ✓ Компактные
- ✓ Совместимые со всеми гидроэлементами Poclain Hydraulics

Делитель потока

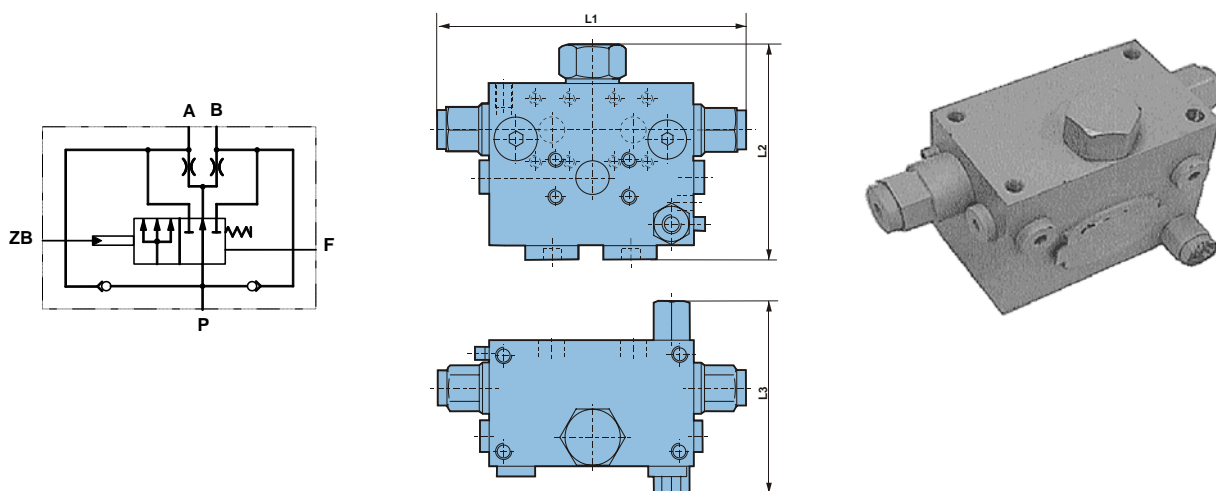

Делитель потока		VQDN20
Номинальный расход	л/мин [US GPM]	130 [34.3]
Макс. давление	бар [PSI]	450 [6 530]
L1 макс.	мм [in]	272 [10.71]
L2	мм [in]	165 [6.50]
L3 макс.	мм [in]	145 [5.71]
Масса	кг [Lbs]	14.5 [32]

Управляющие клапаны высокого давления

- ✓ Байпасирование или отсоединение гидравлической цепи

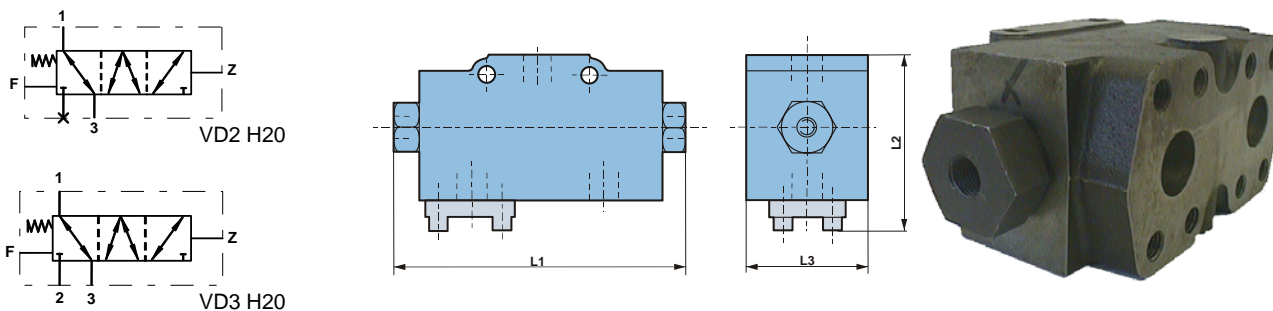

Управляющие клапаны		VD2 H20	VD2 H25	VD3 H20	VD3 H25
Функция		отсоединение		байпас	
Номинальный расход	л/мин [US GPM]	130 [34.3]	260 [68.7]	130 [34.3]	260 [68.7]
Макс. давление	бар [PSI]	450 [6 530]			
L1 макс.	мм [in]	188 [7.40]			
L2	мм [in]	130 [5.12]		100 [3.94]	
L3 макс.	мм [in]	84 [3.31]			
Масса	кг [Lbs]	8 [17.5]			

Управляющие клапаны низкого давления

- ✓ Управление расходом в контурах Twin-Lock™

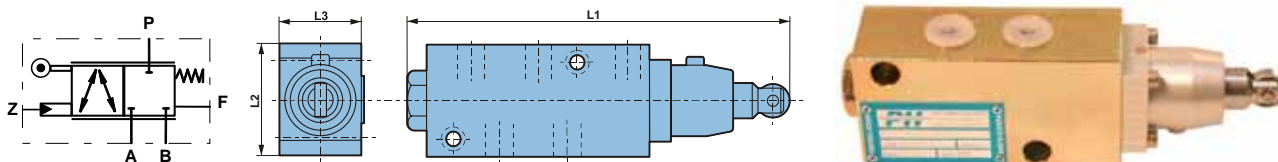

Управляющий клапан		VD2H08
Номинальный расход	л/мин [US GPM]	20 [5.3]
Макс. давление	бар [PSI]	450 [6 530]
L1 макс.	мм [in]	214 [8.43]
L2	мм [in]	63 [2.48]
L3 макс.	мм [in]	46 [1.81]
Масса	кг [Lbs]	2.7 [6.0]

Распределители низкого давления

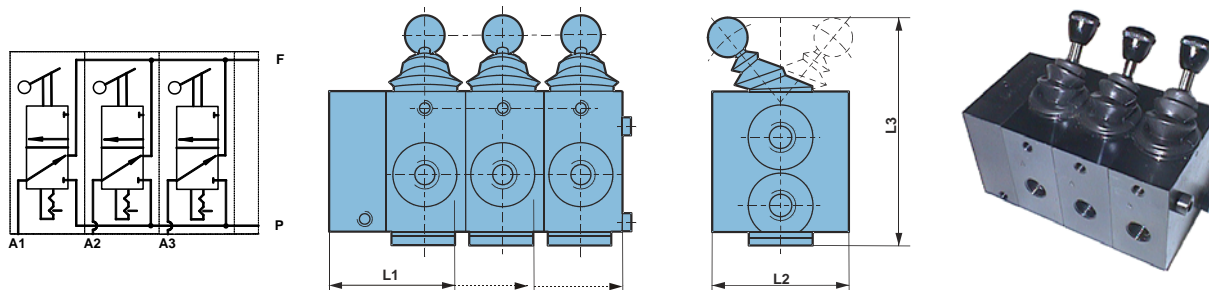

- ✓ Управление переключением рабочих объемов гидромоторов или управление стояночным тормозом



VD2 B05		1 секция	2 секции	3 секции
Номинальный расход	л/мин [US GPM]	5 [1.32]	2 x 5 2 x [1.32]	3 x 5 3 x [1.32]
Макс. давление	бар [PSI]	50 [725]		
L1 макс.	мм [in]	67 [2.64]	97 [3.82]	127 [5.0]
L2	мм [in]	60 [2.36]		
L3 макс.	мм [in]	95 [3.74]		
Масса	кг [lbs]	1.5 [3.3]	2.2 [4.86]	3 [6.62]

Промывочный клапан

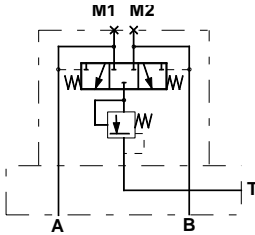
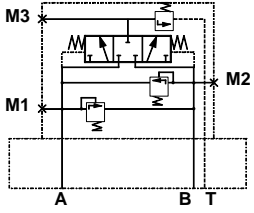
- ✓ Частичный перепуск масла к радиатору
- ✓ Две версии:
- A = промывочный клапан
- B = промывочный клапан + предохранительный клапан высокого давления

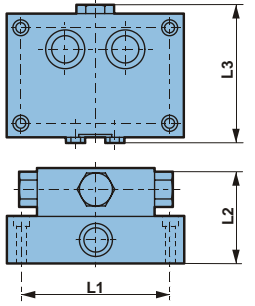
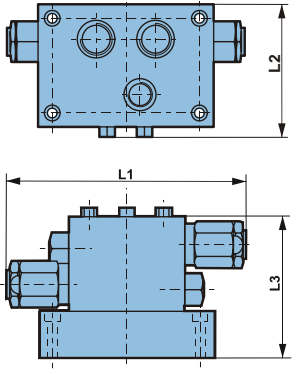
	VME A	VME B																									
																											
																											
			<table border="1" style="margin: auto; border-collapse: collapse;"> <thead> <tr> <th colspan="2"></th> <th style="text-align: center;">VME A</th> <th style="text-align: center;">VME B</th> </tr> </thead> <tbody> <tr> <td>Макс. давление</td> <td>бар [PSI]</td> <td colspan="2" style="text-align: center;">420 [6 100]</td> </tr> <tr> <td>L1 макс.</td> <td>мм [in]</td> <td style="text-align: center;">150 [5.90]</td> <td style="text-align: center;">205 [8.07]</td> </tr> <tr> <td>L2</td> <td>мм [in]</td> <td style="text-align: center;">81 [3.11]</td> <td style="text-align: center;">112.5 [4.42]</td> </tr> <tr> <td>L3 макс.</td> <td>мм [in]</td> <td style="text-align: center;">117.5 [4.63]</td> <td style="text-align: center;">128.5 [5.06]</td> </tr> <tr> <td>Масса</td> <td>кг [lbs]</td> <td style="text-align: center;">7.8 [17.2]</td> <td style="text-align: center;">11.5 [25.5]</td> </tr> </tbody> </table>			VME A	VME B	Макс. давление	бар [PSI]	420 [6 100]		L1 макс.	мм [in]	150 [5.90]	205 [8.07]	L2	мм [in]	81 [3.11]	112.5 [4.42]	L3 макс.	мм [in]	117.5 [4.63]	128.5 [5.06]	Масса	кг [lbs]	7.8 [17.2]	11.5 [25.5]
		VME A	VME B																								
Макс. давление	бар [PSI]	420 [6 100]																									
L1 макс.	мм [in]	150 [5.90]	205 [8.07]																								
L2	мм [in]	81 [3.11]	112.5 [4.42]																								
L3 макс.	мм [in]	117.5 [4.63]	128.5 [5.06]																								
Масса	кг [lbs]	7.8 [17.2]	11.5 [25.5]																								

Гидромоторы

Насосы

Компоненты гидравлических цепей

Электронные блоки управления

Предложение услуг

ЭЛЕКТРОГИДРАВЛИЧЕСКИЕ ЭЛЕМЕНТЫ

- ✓ Сконструированы для приводов Poclain Hydraulics
- ✓ Компактные и надежные

Распределитель переключения скоростей

- ✓ Переключение скоростей у гидромоторов MW
- ✓ Управление стояночным тормозом MW

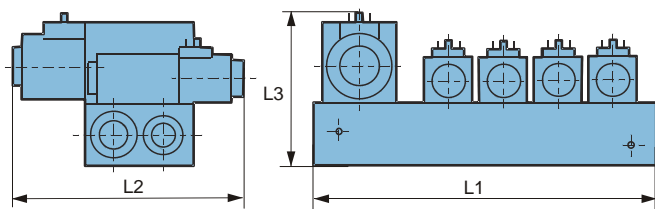
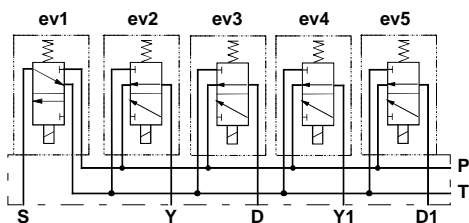

Параметры		
Напряжение		12 В пост.
Эл. присоединение		ISO 4 400
Макс. давление	бар [PSI]	30 [435]
L1	мм [in]	290 [11.42]
L2	мм [in]	209 [8.23]
L3	мм [in]	135 [5.31]
Масса	кг [lbs]	20 [44]

Аварийный электронасос

- ✓ Для аварийного отпущения стояночного тормоза DYNA+™

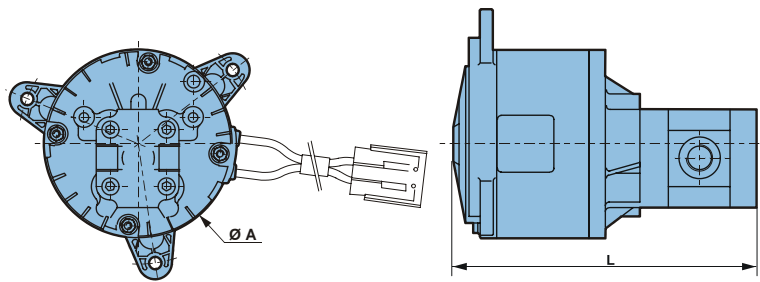

Параметры		
Напряжение		12 В пост.
Номинальный расход	л/мин [US GPM]	2.6 [0.70]
Макс. давление	бар [PSI]	20 [290]
A диаметр	мм [in]	100 [3.94]
Длина	мм [in]	163 [6.42]
Масса	кг [lbs]	1.5 [3.3]

Тяговые управляющие клапаны

- ✓ Ограничивают расход к проскальзывающему мотор-колесу



		VMA в трубопровод		VMA на фланец	
Напряжение		12 и 24 В пост.		12 и 24 В пост.	
Макс. расход	л/мин [US GPM]	20 [5.2]	50 [13.2]	20 [5.2]	50 [13.2]
Макс. давление	бар [PSI]	450 [6 530]		450 [6 530]	
Длина	мм [in]	256 [10.08]		256 [10.08]	
Ширина	мм [in]	134 [5.27]		150 [5.90]	
Высота	мм [in]	81 [3.19]		66 [2.60]	
Масса	кг [lbs]	7.2 [15.9]		11.2 [24.7]	

🇬🇧 Номер технической документации: 801 478 146F

Гидромоторы
Насосы
Компоненты гидравлических цепей
Электронные блоки управления
Предложение услуг

ЭЛЕКТРОННЫЕ БЛОКИ УПРАВЛЕНИЯ SMARTDRIVE™

- ✓ Для самоходных машин
- ✓ Высокая производительность и безопасность
- ✓ Легкость и удобство управления

Три исполнения:

- ✓ **SmartDrive™ Off-road:** Электронное устройство блокировки дифференциала
- ✓ **SmartDrive™ Master:** Электронное управление гидростатическими приводами
- ✓ **SmartDrive™ Premier:** Электронное управление гидростатическими приводами и электронное устройство блокировки дифференциала (комбинация Master + Off-road)

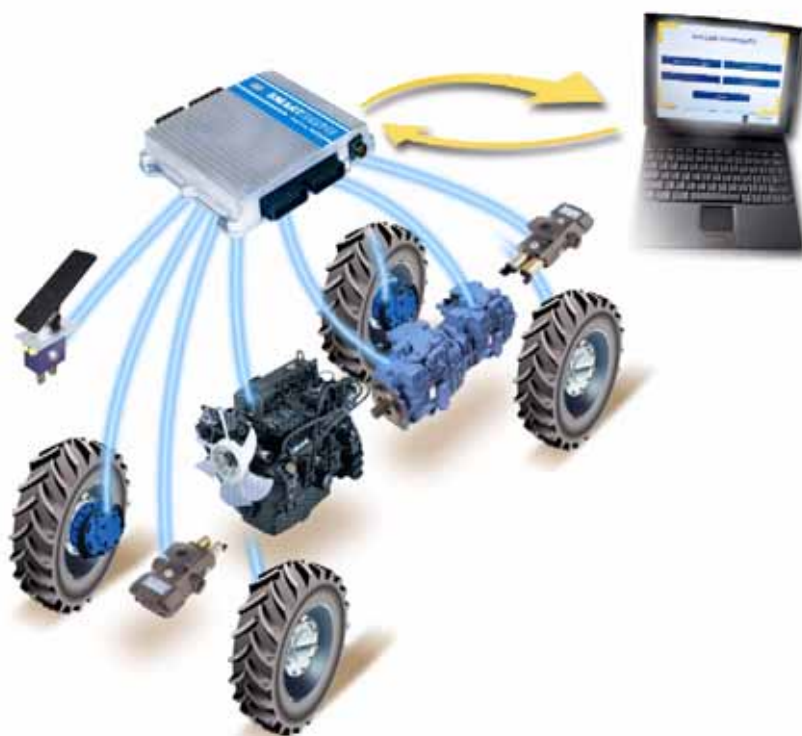

SmartDrive System	Off-Road™	Master™	Premier™
Удобство управления		●	●
Управление компонентами		●	●
Безопасность		●	●
Блокировка дифференциала	●		●
Аварийный режим	●	●	●
CAN Bus шина связи	●	●	●
Настройка параметров*	●	●	●

*: при помощи программы PHASES™ или с ННТ (ручной терминал)

Основные компоненты

Компьютер SmartDrive™ или другой в зависимости от типа SmartDrive



Вращающийся потенциометр: датчик движения (положение рычага)

Джойстик



датчик давления для тормозного контура до 160 бар

Вращающийся сервомотор: для управления топливными насосами дизельных двигателей



датчик давления для напорных цепей насосов до 600 бар

Программа PHASES™

- ✓ Задание параметров для бортовых систем
- ✓ Загрузка бортовой программы
- ✓ Калибровка системных компонентов
- ✓ Изменение параметров, определяющих поведение машины
- ✓ Диагностика



Гидромоторы
Насосы
Компоненты гидравлических цепей
Электронные блоки управления
Предложение услуг

ПРЕДЛОЖЕНИЕ УСЛУГ

Наряду с широким предложением своих продуктов фирма Poclain Hydraulics обеспечивает также широкий диапазон услуг. Заказчики могут полностью положиться на опыт фирмы Poclain Hydraulics в области приводов и сосредоточить внимание на своей основной задаче: оптимизации общих качеств и мощности машины.

Услуги, предоставляемые фирмой Poclain Hydraulics, помогают заказчикам при создании их изделий начиная разработкой концепции и кончая производством, а также в дальнейшем. Все услуги Poclain Hydraulics соответствуют нормам контроля качества с целью удовлетворения потребностей заказчика и с учетом моментального рыночного спроса.

ДОЛГОВЕЧНОСТЬ ВАШИХ МАШИН

ПРОЕКТИРОВАНИЕ И КОНСТРУИРОВАНИЕ МАШИН



- ✓ Проект и расчеты привода
- ✓ Испытание на испытательных стендах
- ✓ Обучение

ОПЫТНЫЕ ОБРАЗЦЫ МАШИН



- ✓ Монтаж компонентов Poclain Hydraulics
- ✓ Испытания в испытательной лаборатории и/или эксплуатационные
- ✓ Проверка применения
- ✓ Рекомендации
- ✓ Оптимизация
- ✓ Обучение

ПРОИЗВОДСТВО



- ✓ Логистика: упаковка, доставка и хранение
- ✓ Испытания на испытательных стендах и в условиях эксплуатации
- ✓ Устранение неисправностей
- ✓ Сервис
- ✓ Обучение



France (Head office)**POCLAIN HYDRAULICS FRANCE SAS**

B.P. 106
60411 VERBERIE CEDEX
FRANCE
Tel.: 33 / (0) 3 44 40 77 57
Fax: 33 / (0) 3 44 40 77 91
Agence de Lyon
Tel.: 33 / (0) 4 78 56 67 44
Fax: 33 / (0) 4 78 56 67 12

United Kingdom**POCLAIN HYDRAULICS LTD**

Nene Valley Business Park Oundle
PETERBOROUGH, Cambs PE8 4HN
ENGLAND
Tel.: 44 / 1832 273773
Fax: 44 / 1832 274990

Netherland**POCLAIN HYDRAULICS BENELUX BV**

Penningweg 32C
4879 AM ETTEN-LEUR
NEDERLAND
Tel.: 31 / (0) 76 5021152
Fax: 31 / (0) 76 5012279

Sweden**POCLAIN HYDRAULICS AB**

Lövångsvägen 8
Box 2086
19402 Upplands Väsby
SWEDEN
Tel.: +46 / 8 590 88050
Fax: +46 / 8 590 74110

Spain**POCLAIN HYDRAULICS SPAIN S.L.**

Gran Via Carlos III nº84 – 1º 3ª
08028 BARCELONA
ESPAÑA
Tel.: 34 / 9 3 409 54 54
Fax: 34 / 9 3 490 21 79

Czech Republic**POCLAIN HYDRAULICS SRO**

Kšírova 186
61900 BRNO
ČESKÁ REPUBLIKA
Tel.: 42 / 0 5 43563121
Fax: 42 / 0 5 43217818

USA**POCLAIN HYDRAULICS INC.**

P.O. Box 801
1300 N. Grandview Parkway
Sturtevant, WI 53177
USA
Tel.: 1 / (262) 321 0676
Fax: 1 / (262) 321 0703

Germany**POCLAIN HYDRAULICS GMBH**

Bergstrasse 106
64319 PFUNGSTADT
DEUTSCHLAND
Tel.: 49 / (0) 6157 9474 0
Fax: 49 / (0) 6157 9474 74

Japan**POCLAIN HYDRAULICS KK**

5-4-6 Kugenumashinme
FUJISAWA 251
JAPAN
Tel.: 81 / 466 50 4400
Fax: 81 / 466 50 4422

Italy**POCLAIN HYDRAULICS SRL**

Via Remesina int. 190
41012 CARPI (MODENA)
ITALIA
Tel.: 39 / 059 655 0528
Fax: 39 / 059 655 0544

China**POCLAIN HYDRAULICS BEIJING**

2nd Floor M2 Building East
No. 1 Jiu Xian Qiao Dong Road
Chao Yang District
BEIJING 100016
CHINA
Tel.: 86 / 10 6438 6618
Fax: 86 / 10 6438 7427

Russia / Distributor :**HydraPac Power and Control Systems**

56/32 Entusiastov shosse
111123, Moscow
RUSSIA
Tel.: 7 / (495) 661-24-90
Fax: 7 / (495) 223-25-48

...и всемирная сеть свыше 100 дистрибьюторов и партнеров

Фирма Poclairn Hydraulics занимается разработкой изделий, используемых заказчиками на машинах их собственной конструкции. Poclairn Hydraulics не несет ответственности за последствия неправильного применения своих изделий и неправильной наладки изделий, которые можно перенастраивать. Более того, Poclairn Hydraulics освобождается от ответственности за неполные или неправильные инструкции по обслуживанию, переданные производителем машины конечному пользователю, а также за неисправности вследствие операций, выполняемых любым лицом, которое пользуется такими переданными инструкциями. Можно требовать проведения контрольного испытания машины при каждой переналадке устройств, предусматривающих возможность наладки.

В интересах предоставления высококачественных услуг, Poclairn Hydraulics рекомендует заказчикам представлять свои прикладные решения фирме Poclairn Hydraulics на одобрение.

В случае демонтажа или другого вмешательства в изделия гарантия недействительна. Следует использовать только оригинальные запчасти фирмы Poclairn Hydraulics. Применение запасных частей из других источников может явиться причиной ограничения мощности компонентов или систем и возможного нарушения безопасности.

В соответствии со своей политикой постоянного совершенствования фирма Poclairn Hydraulics оставляет за собой право на изменение параметров всех указанных здесь продуктов, без предварительного уведомления. Марка Poclairn Hydraulics принадлежит фирме Poclairn Hydraulics S.A.

Настоящая документация является имуществом компании Poclairn Hydraulics Industrie. Считается строго конфиденциальным документом. Полная документация и ее части не подлежат разглашению, переписыванию, копированию или предоставлению третьим лицам без предварительного письменного согласия.



Route de Saint Sauveur - BP106 - 60411 Verberie Cedex - FRANCE
Tél.: 33/(0)3 44 40 77 77 - Fax : 33/(0)3 44 40 79 92
www.poclain-hydraulics.com - info@poclain-hydraulics.com

Rev. : 21/01/2005