

# MS25

## MOTEURS HYDRAULIQUES

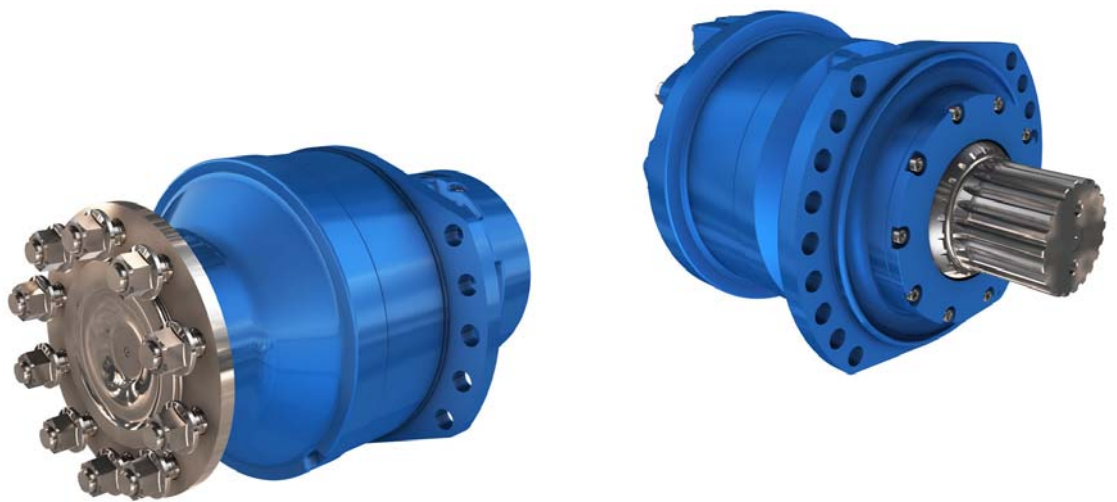

C A T A L O G U E T E C H N I Q U E



# CARACTÉRISTIQUES

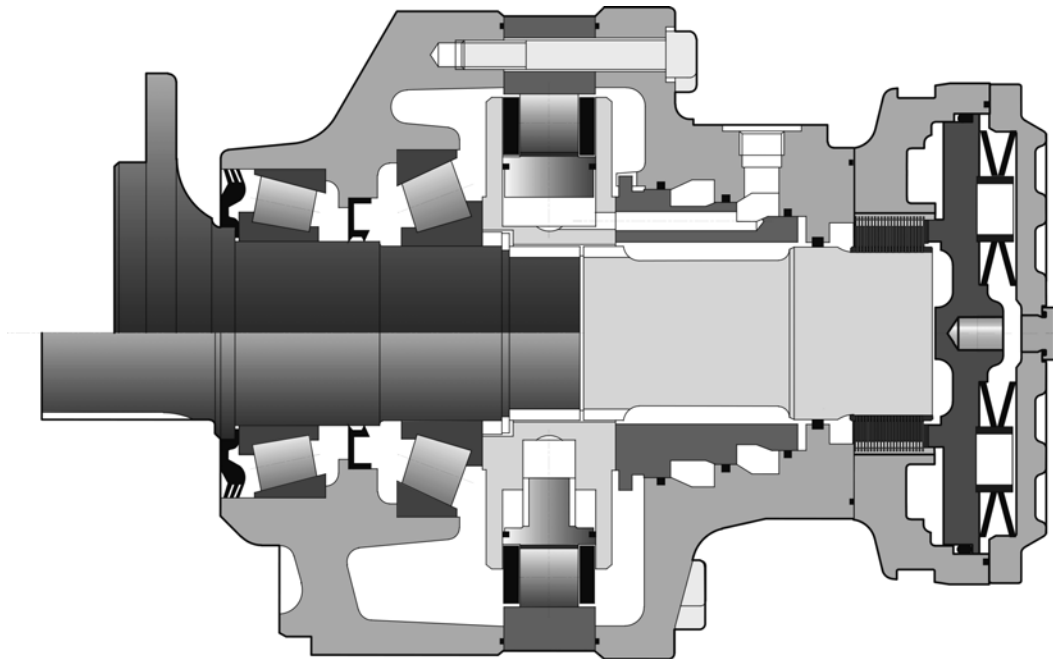

Inertie du moteur 0.4 kg.m<sup>2</sup>

|                       | C | Cames                             |                                   | Couple théorique |                       | Puissance max. |                      |                        | Vitesse max.*   |       | Pression max. |
|-----------------------|---|-----------------------------------|-----------------------------------|------------------|-----------------------|----------------|----------------------|------------------------|-----------------|-------|---------------|
|                       |   | 1                                 | 2                                 | 1                |                       | 1              | 2                    | 2                      | 1               | 2     |               |
|                       |   | cm <sup>3</sup> /tr [cu.in./rev.] | cm <sup>3</sup> /tr [cu.in./rev.] | à 100 bar<br>Nm  | à 1000 PSI<br>[lb.ft] | kW [HP]        | favorable<br>kW [HP] | défavorable<br>kW [HP] | tr/min<br>[RPM] | [RPM] |               |
| Cames à lobes égaux   | 8 | 2,004 [122.2]                     | 1,002 [61.1]                      | 3,186            | [1,620]               | 90 [121]       | 60 [80]              | 45 [60]                | 145             | 145   | 450 [6,527]   |
|                       | 0 | 2,498 [152.4]                     | 1,249 [76.2]                      | 3,972            | [2,020]               |                |                      |                        | 137             | 137   |               |
|                       | 1 | 2,752 [167.8]                     | 1,376 [83.9]                      | 4,376            | [2,225]               |                |                      |                        | 125             | 135   |               |
|                       | 2 | 3,006 [183.3]                     | 1,503 [91.7]                      | 4,780            | [2,431]               |                |                      |                        | 115             | 130   |               |
| Cames à lobes inégaux | A | 2,505 [152.8]                     | 1,503 [91.7]                      | 3,983            | [2,025]               | 90 [121]       | 60 [80]              | 45 [60]                | 115             | 130   | 450 [6,527]   |
|                       |   |                                   | 1,002 [61.1]                      |                  |                       |                |                      |                        |                 |       |               |

① 1<sup>e</sup> cylindrée

② 2<sup>e</sup> cylindrée

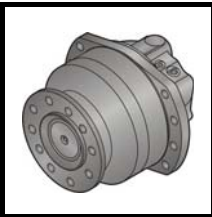
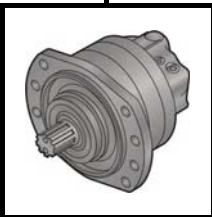
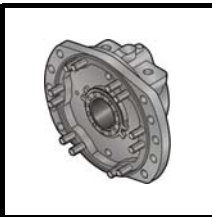
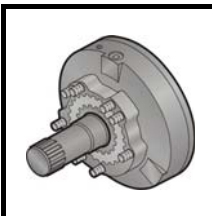
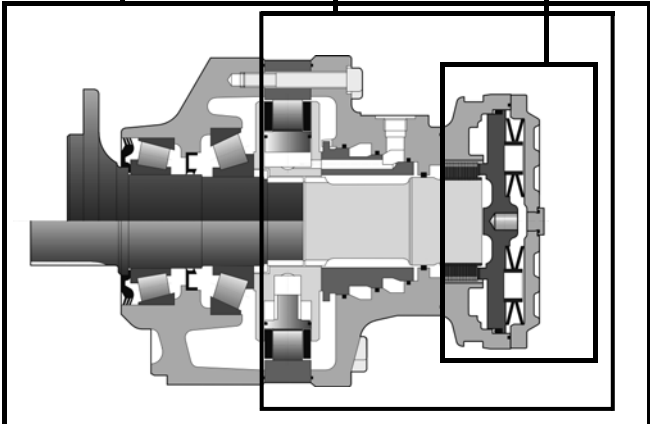

# SOMMAIRE

|   |  |           |                               |
|---|--|-----------|-------------------------------|
|   | <b>MODULARITÉ</b>                                  | <b>4</b>  | Modularité et Code commercial |
|   | <b>CODE COMMERCIAL</b>                             | <b>6</b>  |                               |
|    | <b>MOTEUR ROUE</b>                                 | <b>8</b>  | Moteur roue                   |
|   | Encombrement moteur standard (1110) à 1 cylindrée  | 8         |                               |
|   | Encombrement moteur standard (1110) à 2 cylindrées | 9         |                               |
|   | Encombrement moteur standard (1210) Twin-Lock™     | 9         |                               |
|   | Variantes de paliers                               | 10        |                               |
|   | Goujons  | 10        |                               |
|   | Courbes de charges                                 | 11        |                               |
|   | <b>MOTEUR PALIER</b>                               | <b>13</b> | Moteur palier                 |
|   | Encombrement moteur standard (2A50) à 1 cylindrée  | 13        |                               |
|   | Encombrement moteur standard (2A50) à 2 cylindrées | 13        |                               |
|   | Variantes de paliers                               | 14        |                               |
|   | Accouplement cannelé                               | 14        |                               |
|   | Courbes de charges                                 | 15        |                               |
|  | <b>HYDROBASE ET DISTRIBUTIONS</b>                  | <b>17</b> | Hydrobase et distributions    |
|   | Encombrement distribution à 1 cylindrée            | 17        |                               |
|   | Cannelures du bloc cylindre                        | 17        |                               |
|   | Encombrements des autres distributions             | 18        |                               |
|   | Fixations châssis                                  | 20        |                               |
|   | Raccords hydrauliques                              | 21        |                               |
|   | Rendements   | 22        |                               |
|  | <b>FREINAGE</b>                                    | <b>23</b> | Freinage                      |
|   | Frein arrière                                      | 23        |                               |
|  | <b>OPTIONS</b>                                     | <b>25</b> | Options                       |



# MODUL

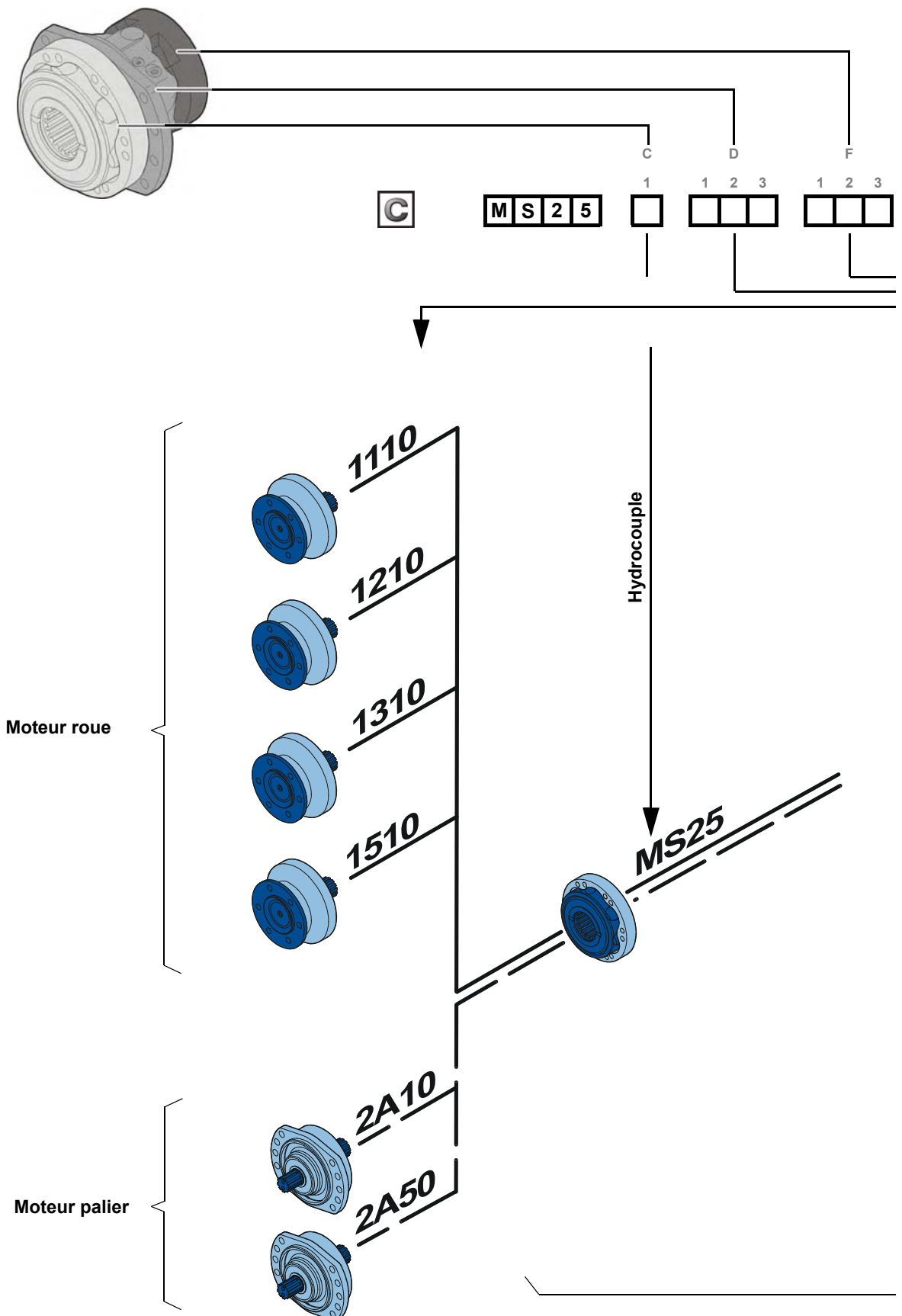



# ARITÉ

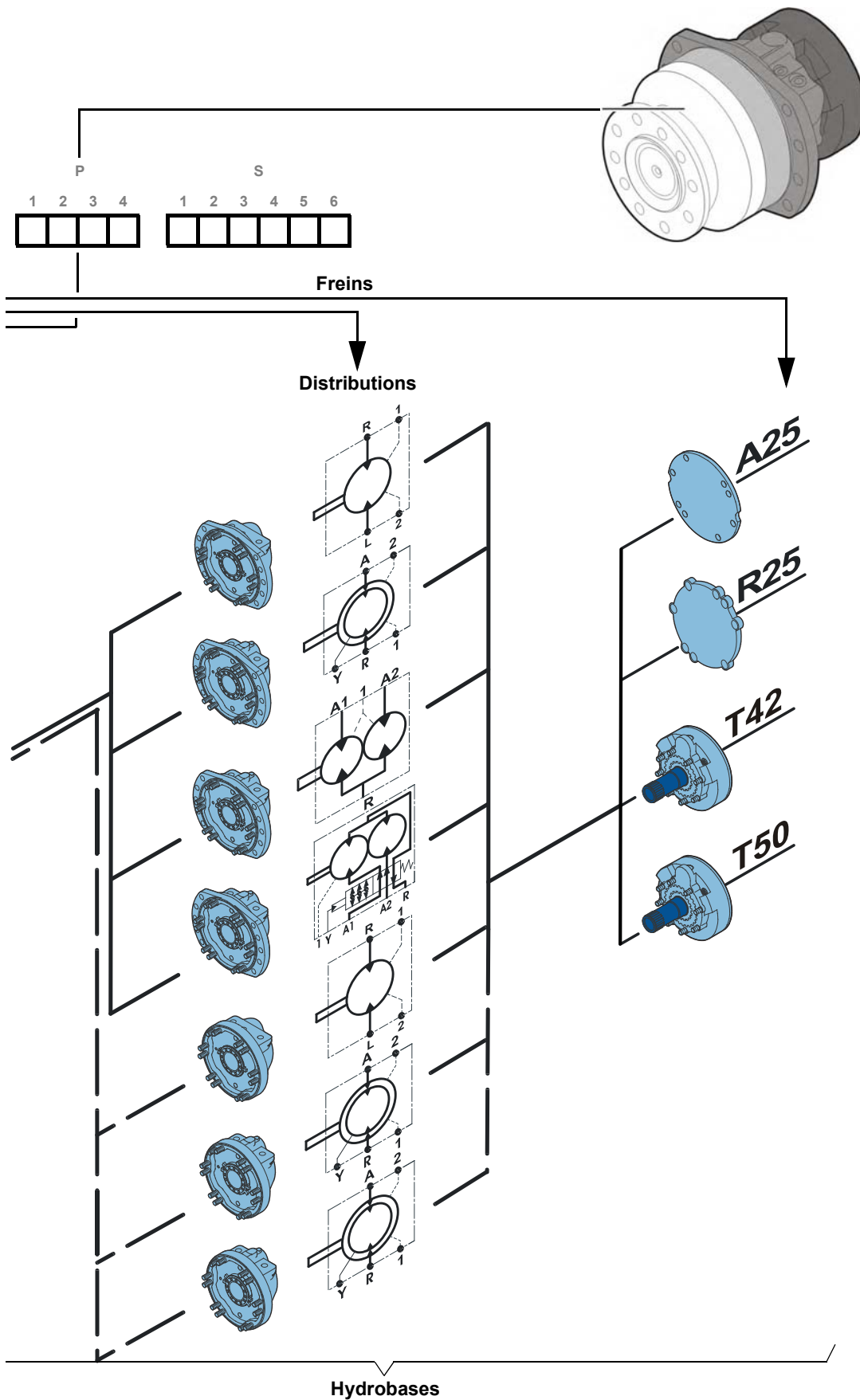



# CODE

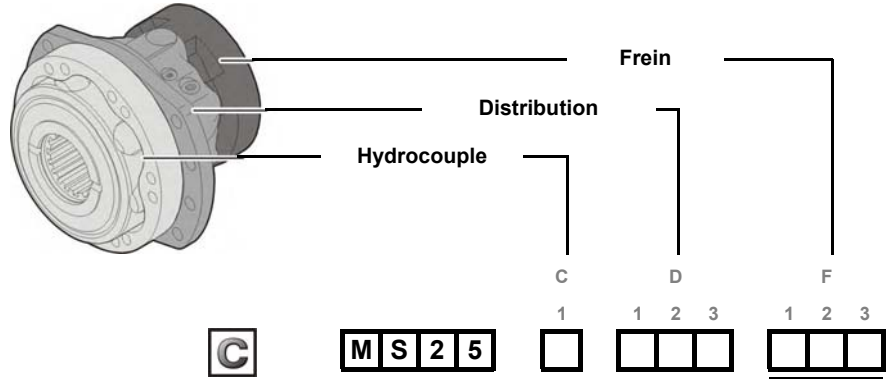

|                       |   | ①                   | ②                            |
|-----------------------|---|---------------------|------------------------------|
|                       |   | cm³/tr [cu.in/rev.] | cm³/tr [cu.in/rev.]          |
| Cames à lobes égaux   | 8 | 2 004 [122,2]       | 1 002 [61,1]                 |
|                       | 0 | 2 498 [152,4]       | 1 249 [76,2]                 |
|                       | 1 | 2 752 [167,8]       | 1 376 [83,9]                 |
|                       | 2 | 3 006 [183,3]       | 1 503 [91,7]                 |
| Cames à lobes inégaux | A | 2 505 [152,8]       | 1 503 [91,7]<br>1 002 [61,1] |

- ① 1<sup>er</sup> cylindrée
- ② 2<sup>ème</sup> cylindrée

|               |             |              |           |                           |
|---------------|-------------|--------------|-----------|---------------------------|
| Sans fixation | 1           | 1            | -         | -                         |
| Avec fixation | 2           | 2            | E         | V                         |
|               | 1 cylindrée | 2 cylindrées | Twinlock™ | Twinlock™ ou 2 cylindrées |

|                                |   |
|--------------------------------|---|
| Sans couvercle de distribution | 0 |
| Brides SAE ISO 6162            | 1 |
| Raccords métrique ISO 9974-1   | 1 |

|  |            |
|--|------------|
| Distribution 1 cylindrée               | 1          |
| Symétrique                             | A Ratio 2  |
|  | B Ratio <2 |
|  | C Ratio >2 |
| Distribution 2 cylindrées & Twin-Lock™ | D Ratio 2  |
| (Sens Horaire)                         | E Ratio <2 |
|  | F Ratio >2 |
| Distribution 2 cylindrées & Twin-Lock™ | G Ratio 2  |
| (Sens Anti-Horaire)                    | H Ratio <2 |
|  | J Ratio >2 |

|            |                        |       |
|------------|------------------------|-------|
| Sans frein | Plaques simple         | A 2 5 |
|            | Plaques renforcées     | R 2 5 |
| Frein      | Coiffe de frein vissée | T 4 2 |
|            |                        | T 5 0 |



# COMMERCIAL

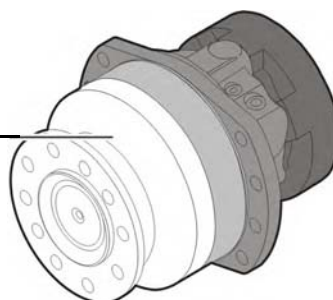

Palier



- 0 Sans palier
- 1 Sans fixation
- 2 Fixation à oreilles

- Sans arbre 0
- 10 x Ø24 sur Ø335 1
- 12 x Ø25 sur Ø425 2
- 10 x Ø24 sur Ø335 3
- 12 (8+4) Ø24 sur Ø275 5
- Pour palier à arbre mâle A

- Sans goujon 1
- Avec goujons + écrous 2
- Avec goujons 3
- Trous taraudés M 4

- Arbres mâles**
- Cannelures NF E 22 141 1
  - Cannelures DIN 5480 5

- Sans Option ni Adaptation 0
- Joint élastomère fluoré 1
- Capteur de vitesse T4 (sans signal du sens de rotation) 2
- Palier industriel 6
- Diamond™ 7
- Prédisposition pour capteur de vitesse 8
- Double centrage 9
- Passage central A
- Drain sur le palier B
- Milieu abrasif C
- Étanchéité renforcée E
- Fixation jante spéciale G
- Traitement thermique superficiel de l'arbre J
- Capteur de vitesse TD (avec deux signaux fréquence déphasés) Q
- Capteur de vitesse TR (avec signal du sens de rotation) S

Modularité et Code commercial

Moteur roue

Moteur palier

Hydrobase et distributions

Freinage

Options





# MOTEUR ROUE

## Encombrement moteur standard (1110) à 2 cylindrées

|  |                    |                    |
|--|--------------------|--------------------|
|  | 210 kg [462 lb]    | 270 kg [594 lb]    |
|  | 5,00 L [300 cu.in] | 4,00 L [240 cu.in] |
|  |                    |                    |

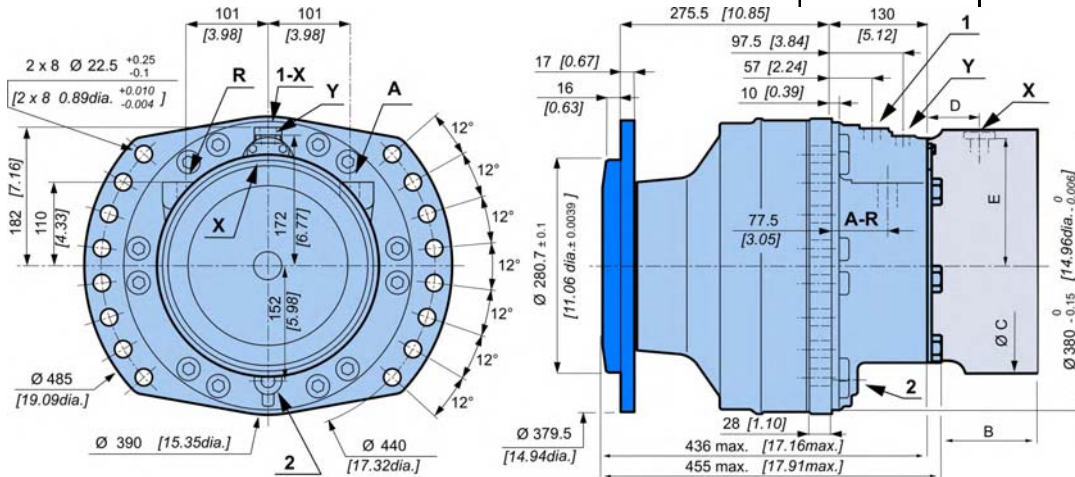

## Encombrement moteur standard (1210) Twin-Lock™

|  |                    |                    |
|--|--------------------|--------------------|
|  | 210 kg [462 lb]    | 270 kg [594 lb]    |
|  | 5,00 L [300 cu.in] | 4,00 L [240 cu.in] |
|  |                    |                    |

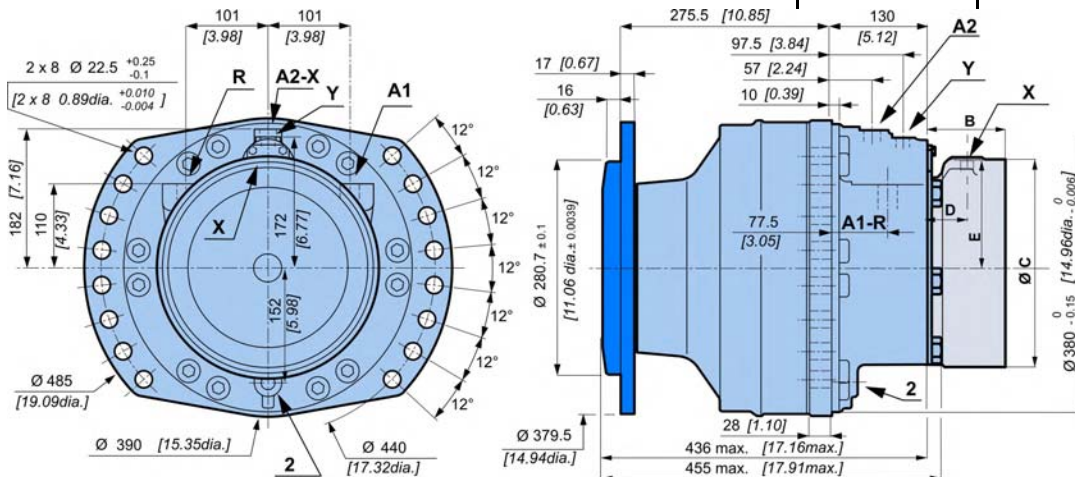

Voir aussi section «Hydrobase et distributions» (onglet ci contre).

|          |                   |                   |
|----------|-------------------|-------------------|
|          | <b>T 4 2</b>      | <b>T 5 0</b>      |
| <b>B</b> | 148 [5.83]        | 157.5 [6.20]      |
| <b>C</b> | Ø375 [14.76 dia.] | Ø375 [14.76 dia.] |
| <b>D</b> | 63.5 [2.50]       | 63.5 [2.50]       |
| <b>E</b> | 183.5 [7.22]      | 183.5 [7.22]      |



Voir aussi section «Freinage» (onglet ci contre).

Modularité et Code commercial

Moteur roue

Moteur palier

Hydrobase et distributions

Freinage

Options



**Variantes de paliers**

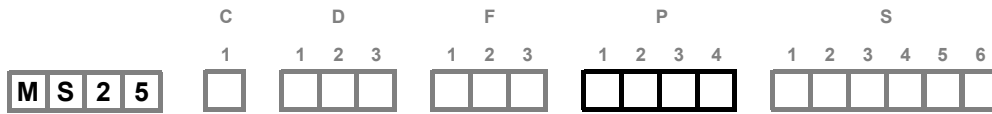

|  | A<br>mm [in]            | B<br>mm [in]          | C<br>mm [in]          | D<br>mm [in]      | E<br>mm [in]          | N<br>mm [in]   | Fixations<br>Jante | L<br>mm [in] |
|--|-------------------------|-----------------------|-----------------------|-------------------|-----------------------|--|--------------------|--------------|
|  | Ø 280.7<br>[11.05 dia.] | Ø 335<br>[13.19 dia.] | Ø 379<br>[14.92 dia.] | 275.5<br>[10.85]  | Ø 390<br>[15.35 dia.] | Ø 24<br>[0.94 dia.]  | 10 x M22x1.5       | 17<br>[0.67] |
|  | Ø 370<br>[14.57 dia.]   | Ø 425<br>[16.73 dia.] | Ø 472<br>[18.58 dia.] | 333.45<br>[13.13] | Ø 390<br>[15.35 dia.] | Ø 26<br>[1.02 dia.]  | 12 x M24x2         | 24<br>[0.94] |
|  | Ø 280.7<br>[11.05 dia.] | Ø 335<br>[13.19 dia.] | Ø 385<br>[15.16 dia.] | 236.5<br>[9.31]   | Ø 390<br>[15.35 dia.] | Ø 24<br>[0.94 dia.]  | 10 x M22x1.5       | 17<br>[0.67] |
|  | Ø 220.7<br>[8.69 dia.]  | Ø 275<br>[10.83 dia.] | Ø 314<br>[12.36 dia.] | 241.5<br>[9.51]   | Ø 390<br>[15.35 dia.] | 8 x Ø 22<br>[8 x 0.87 dia.]<br>4 x Ø 22<br>[4 x 0.87 dia.] | -                  | 17<br>[0.67] |

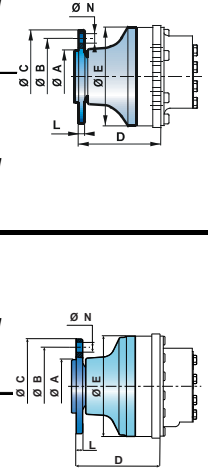

**Goujons**

|                    |           | P<br>mm [in] | C min.<br>mm [in] | C max.<br>mm [in] | D<br>mm [in] | Classe |
|--------------------|-----------|--------------|-------------------|-------------------|--------------|--------|
| Différents goujons | M22 x 1.5 | 80 [3.15]    | 5 [0.20]          | 36 [1.42]         | 26 [1.02]    | 12.9   |
|                    | M24 x 2   | 95 [3.74]    |                   | 38 [1.50]         | 30 [1.18]    |        |
| Vis                | M20       | -            | -                 |                   |              | 12.9   |

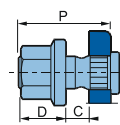

Voir installation générique moteurs N°B59689D.



### Courbes de charges

#### Charges radiales admissibles

Conditions de mesure :

**Statique** : 0 tr/min [0 RPM] 0 bar [0 PSI]

**Dynamique** : 0 tr/min [0 RPM], cylindrée code 0, sans charge axiale à couple max.

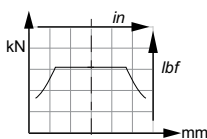

#### Durée de vie du roulement

Conditions de mesure :

**L** : millions de tours B10 à 150 bar [2175 PSI] (pression moyenne), avec fluide 25cSt, cylindrée code 0, sans charge axiale.

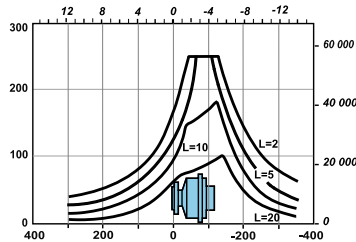
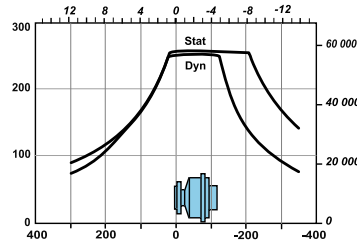
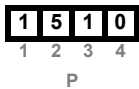
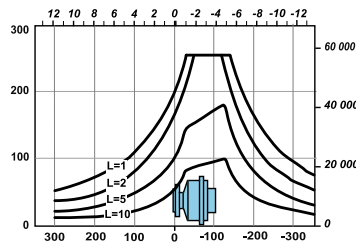
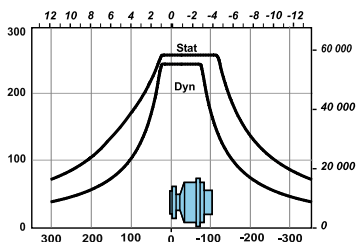
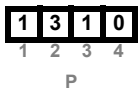
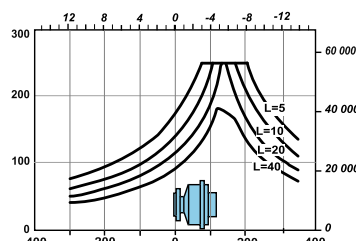
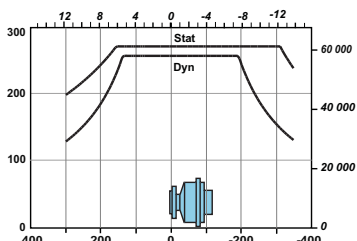
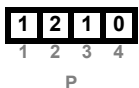
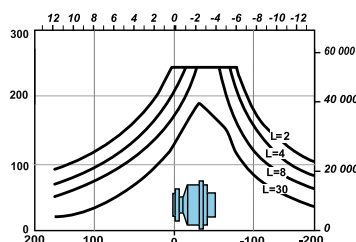
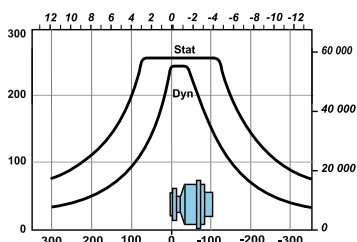
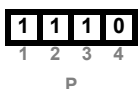

La durée de vie des composants est influencée par la pression. Il est nécessaire de vérifier que la combinaison des efforts appliqués (charge axiale / charge radiale) est compatible avec les charges admissibles par les composants, et que les durées de vie résultantes sont conformes aux spécifications de l'application. Pour un calcul précis, consulter votre ingénieur application Poclain Hydraulics.

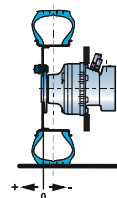

Modularité et Code commercial

Moteur roue

Moteur palier

Hydrobase et distributions

Freinage

Options





# MOTEUR PALIER

## Encombrement moteur standard (2A50) à 1 cylindrée

|  |                    |                    |
|--|--------------------|--------------------|
|  | 195 kg [429 lb]    | 255 kg [561 lb]    |
|  | 5,00 L [300 cu.in] | 4,00 L [240 cu.in] |
|  |                    |                    |

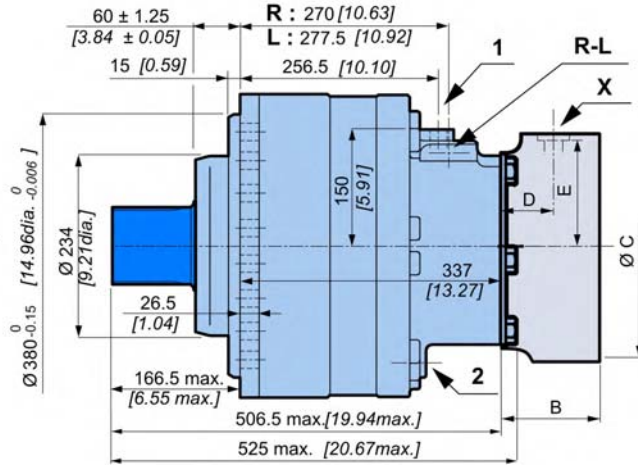
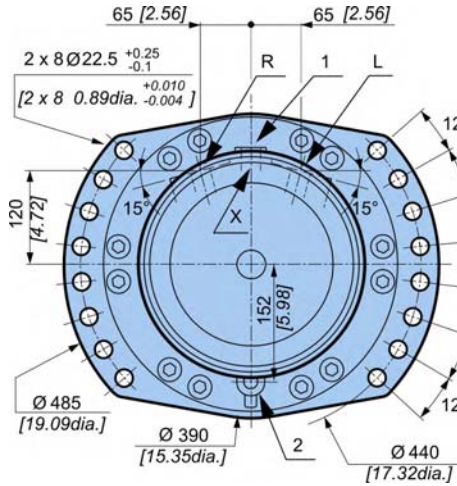

## Encombrement moteur standard (2A50) à 2 cylindrées

|  |                    |                    |
|--|--------------------|--------------------|
|  | 195 kg [429 lb]    | 255 kg [561 lb]    |
|  | 5,00 L [300 cu.in] | 4,00 L [240 cu.in] |
|  |                    |                    |

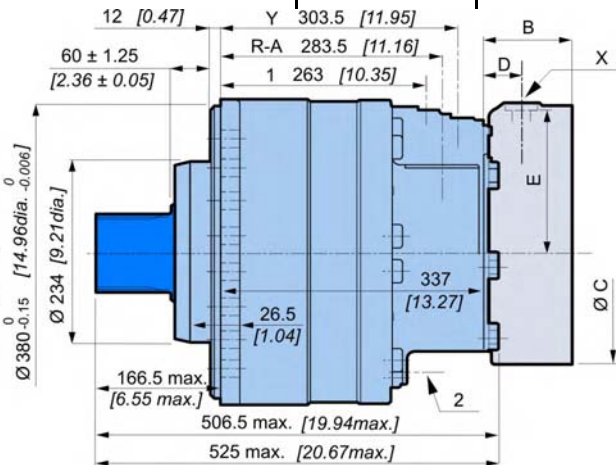
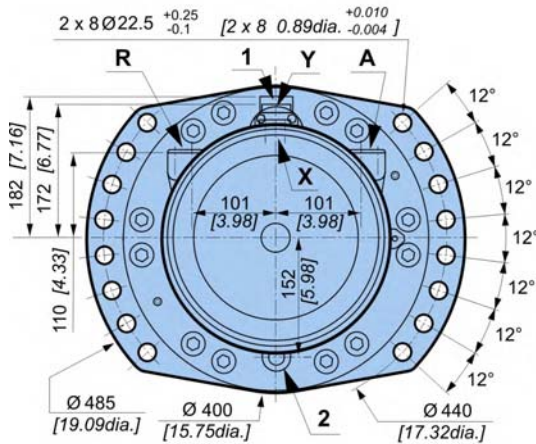

Voir aussi section «Hydrobase et distributions» (onglet ci contre).

|   |                   |                   |
|---|-------------------|-------------------|
|   | <b>T 4 2</b>      | <b>T 5 0</b>      |
| B | 148 [5.83]        | 157.5 [6.20]      |
| C | Ø375 [14.76 dia.] | Ø375 [14.76 dia.] |
| D | 63.5 [2.50]       | 63.5 [2.50]       |
| E | 183.5 [7.22]      | 183.5 [7.22]      |



Voir aussi section «Freinage» (onglet ci contre).

Modularité et Code commercial

Moteur roue

Moteur palier

Hydrobase et distributions

Freinage

Options



### Variantes de paliers

|  |           |            |  | C         | D         | F          | P       | S           |        |     |  |  |   |    |  |              |                 |              |         |                |               |  |  |  |  |  |  |
|--|-----------|------------|--|-----------|-----------|------------|---------|-------------|--------|-----|--|--|---|----|--|--------------|-----------------|--------------|---------|----------------|---------------|--|--|--|--|--|--|
|  |           |            |  | 1         | 1 2 3     | 1 2 3      | 1 2 3 4 | 1 2 3 4 5 6 |        |     |  |  |   |    |  |              |                 |              |         |                |               |  |  |  |  |  |  |
|  |           |            |  | [M S 2 5] |           |            |         |             |        |     |  |  |   |    |  |              |                 |              |         |                |               |  |  |  |  |  |  |
|  |           |            |  | A         | B         | C          | D       | E           | F      |     |  |  |   |    |  |              |                 |              |         |                |               |  |  |  |  |  |  |
| <b>Cannelures DIN 5480</b><br><table border="1"> <tr> <td>[2 A 5 0]</td> <td>Ø Nominal</td> <td>100 [3.94]</td> <td></td> </tr> <tr> <td></td> <td>Module</td> <td>3</td> <td></td> </tr> <tr> <td></td> <td>Z</td> <td>32</td> <td></td> </tr> </table>     |           |            |  | [2 A 5 0] | Ø Nominal | 100 [3.94] |         |             | Module | 3   |  |  | Z | 32 |  | 23<br>[0.91] | R 4<br>[R 0.16] | 35<br>[1.38] | 2 x M14 | 25<br>[0.98]   | 105<br>[4.13] |  |  |  |  |  |  |
| [2 A 5 0]  | Ø Nominal | 100 [3.94] |  |           |           |            |         |             |        |     |  |  |   |    |  |              |                 |              |         |                |               |  |  |  |  |  |  |
|  | Module    | 3          |  |           |           |            |         |             |        |     |  |  |   |    |  |              |                 |              |         |                |               |  |  |  |  |  |  |
|  | Z         | 32         |  |           |           |            |         |             |        |     |  |  |   |    |  |              |                 |              |         |                |               |  |  |  |  |  |  |
| <b>Cannelures NF E22-141</b><br><table border="1"> <tr> <td>[2 A 1 0]</td> <td>Ø Nominal</td> <td>100 [3.94]</td> <td></td> </tr> <tr> <td></td> <td>Module</td> <td>2.5</td> <td></td> </tr> <tr> <td></td> <td>Z</td> <td>38</td> <td></td> </tr> </table> |           |            |  | [2 A 1 0] | Ø Nominal | 100 [3.94] |         |             | Module | 2.5 |  |  | Z | 38 |  | 23<br>[0.91] | R 4<br>[R 0.16] | 35<br>[1.38] | 2 x M14 | 26.5<br>[1.04] | 105<br>[4.13] |  |  |  |  |  |  |
| [2 A 1 0]  | Ø Nominal | 100 [3.94] |  |           |           |            |         |             |        |     |  |  |   |    |  |              |                 |              |         |                |               |  |  |  |  |  |  |
|  | Module    | 2.5        |  |           |           |            |         |             |        |     |  |  |   |    |  |              |                 |              |         |                |               |  |  |  |  |  |  |
|  | Z         | 38         |  |           |           |            |         |             |        |     |  |  |   |    |  |              |                 |              |         |                |               |  |  |  |  |  |  |

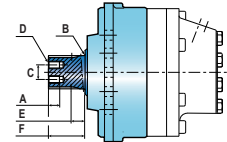

Voir aussi section «Hydrobase et distributions» (onglet ci contre).

### Accouplement cannelé

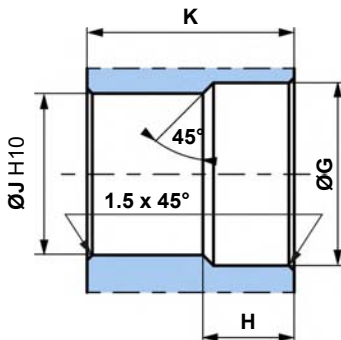

**Norme NF E 22-141**  
 Angle de pression 20°.  
 Centrage sur flancs.  
 Ajustement glissant (Qualité 7H).

**Norme DIN 5480**  
 Angle de pression 30°.  
 Centrage sur flancs.  
 Ajustement glissant (Qualité 7H).

**N** : Ø Nominal.  
**Mo** : Module.  
**Z** : Nombre de dents.

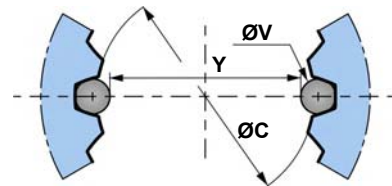

|           | Ø G             | H            | Ø J          | K             | N             | Mo  | Z  | Déport             | Ø C (H10)    | Ø V            | Y                | Tolérance µm [µin]         |
|-----------|-----------------|--------------|--------------|---------------|---------------|-----|----|--------------------|--------------|----------------|------------------|----------------------------|
| [2 A 1 0] | 101<br>[3.98]   | 28<br>[1.10] | 95<br>[3.74] | 104<br>[4.09] | 100<br>[3.94] | 2.5 | 38 | 2<br>[0.08]        | 95<br>[3.74] | 5<br>[0.20]    | 90.125<br>[3.55] | + 104 / 0<br>[+4.0945 / 0] |
| [2 A 5 0] | 101.5<br>[4.00] | 28<br>[1.10] | 94<br>[3.70] | 104<br>[4.09] | 100<br>[3.94] | 3   | 32 | - 0.35<br>[0.0138] | 94<br>[3.70] | 5.25<br>[0.21] | 89.066<br>[3.51] | + 73 / 0<br>[+2.874 / 0]   |

Tolérances générales : ± 0.25 [±0.0098].

Matière: Ex: 42CrMo4.

Traitement de durcissement pour obtenir R = 800 à 900 N/mm² [R = 116 030 à 130 533 PSI].



**Courbes de charges**

**Charges radiales admissibles**

**Charges max. admissibles :** 0 tr/min [0 RPM]; 0 bar [0 PSI].

**Charges continues admissibles :**  
> 0 tr/min [0 RPM]; 275 bar [3 988 PSI].

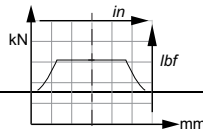

**Durée de vie du roulement**

**Conditions de mesure :**

L : millions de tours B10 à 150 bar [2 175 PSI] (pression moyenne), avec fluide 25cSt, cylindrée code 0, sans charge axiale.

|   |   |   |   |
|---|---|---|---|
| 2 | A | 5 | 0 |
| 2 | A | 1 | 0 |
| 1 | 2 | 3 | 4 |

P

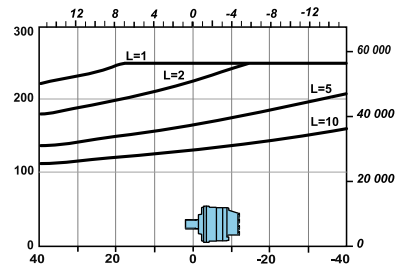
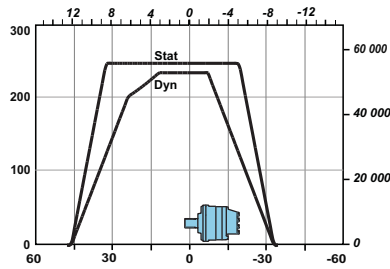

**La durée de vie des composants est influencée par la pression. Il est nécessaire de vérifier que la combinaison des efforts appliqués (charge axiale / charge radiale) est compatible avec les charges admissibles par les composants, et que les durées de vie résultantes sont conformes aux spécifications de l'application. Pour un calcul précis, consulter votre ingénieur application Poclain Hydraulics.**

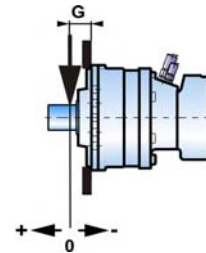

|          |   |   |   |               |
|----------|---|---|---|---------------|
| <b>C</b> |   |   |   | <b>G</b>      |
| 2        | A | 1 | 0 | 115.75 [4.56] |
| 2        | A | 5 | 0 | 125 [4.92]    |

Modularité et Code commercial

Moteur roue

Moteur palier

Hydrobase et distributions

Freinage

Options





# HYDROBASE ET DISTRIBUTIONS

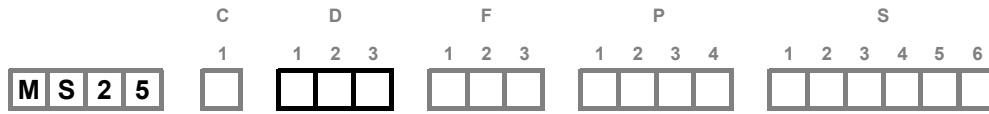

## Encombrement distribution à 1 cylindrée

|  |                   |                   |
|--|-------------------|-------------------|
|  | 13.8 kg [30 lb]   | 19.9 kg [44 lb]   |
|  | 0.35 L [21 cu.in] | 0.45 L [27 cu.in] |
|  |                   |                   |

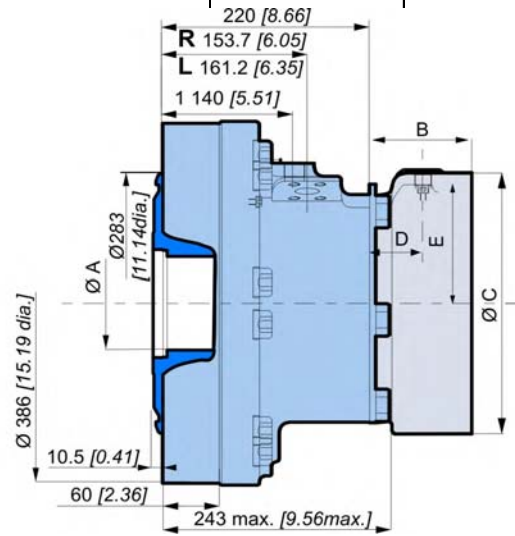
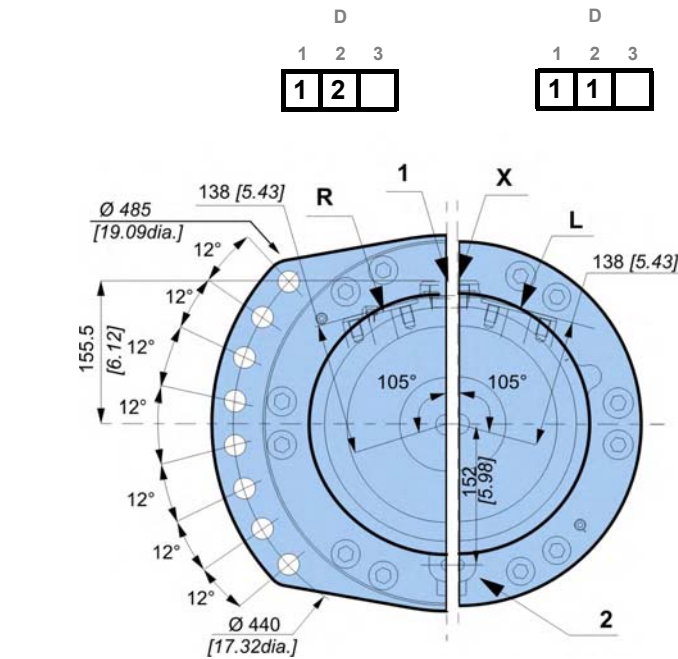

|          |                   |                   |              |
|----------|-------------------|-------------------|--------------|
|          | <b>C</b>          | <b>T 4 2</b>      | <b>T 5 0</b> |
| <b>B</b> | 148 [5.83]        | 157.5 [6.20]      |              |
| <b>C</b> | Ø375 [14.76 dia.] | Ø375 [14.76 dia.] |              |
| <b>D</b> | 63.5 [2.50]       | 63.5 [2.50]       |              |
| <b>E</b> | 183.5 [7.22]      | 183.5 [7.22]      |              |



Voir aussi section «Freinage» (onglet ci contre).

## Cannelures du bloc cylindre

(suivant norme NF E22-141)

| ØA          | Module | Z  | Cote sur 2 pages |           |
|-------------|--------|----|------------------|-----------|
|             |        |    | Y                | ØV        |
| 100 [3.937] | 2.5    | 38 | 90.169 [3.550]   | 5 [0.197] |

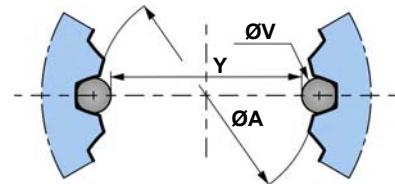

Pour toute utilisation d'une hydrobase sur une application, il est recommandé de faire valider votre montage par votre ingénieur application Poclair Hydraulics.



Pour toute utilisation d'une hydrobase, nous devons vous fournir un plan détaillé de l'interface, consulter votre ingénieur commercial Poclair Hydraulics.

Modularité et Code commercial

Moteur roue

Moteur palier

Hydrobase et distributions

Freinage

Options



**Encombrement distribution à 2 cylindrées**

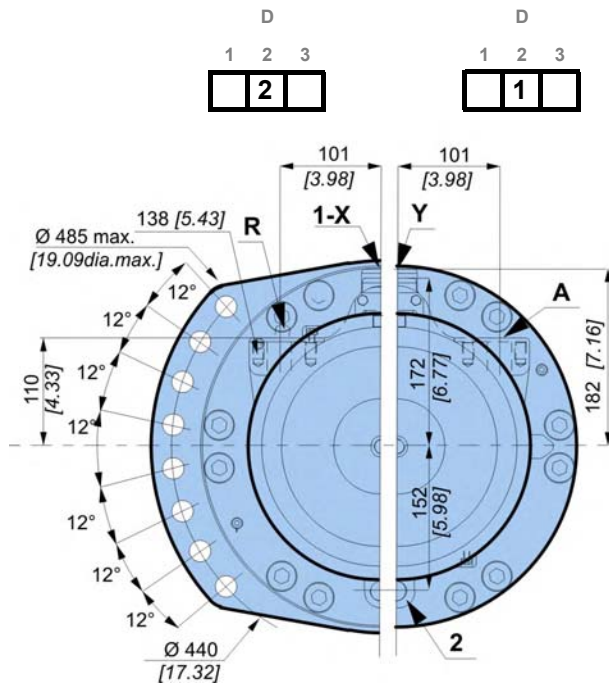

|  |                   |                   |
|--|-------------------|-------------------|
|  | 13.8 kg [30 lb]   | 19.9 kg [44 lb]   |
|  | 0.35 L [21 cu.in] | 0.45 L [27 cu.in] |
|  |                   |                   |

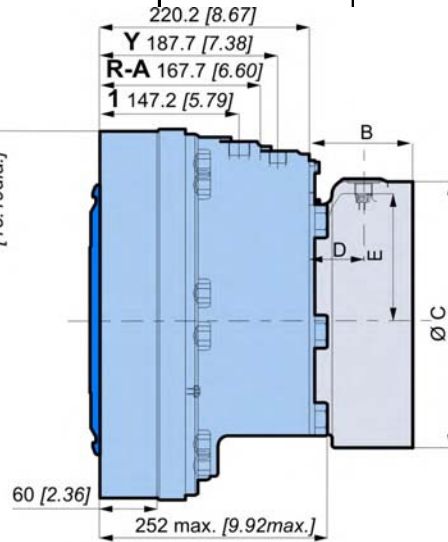

**Encombrement distribution à 2 cylindrées symétriques**

Ce moteur n'a pas de sens préférentiel en petite cylindrée.

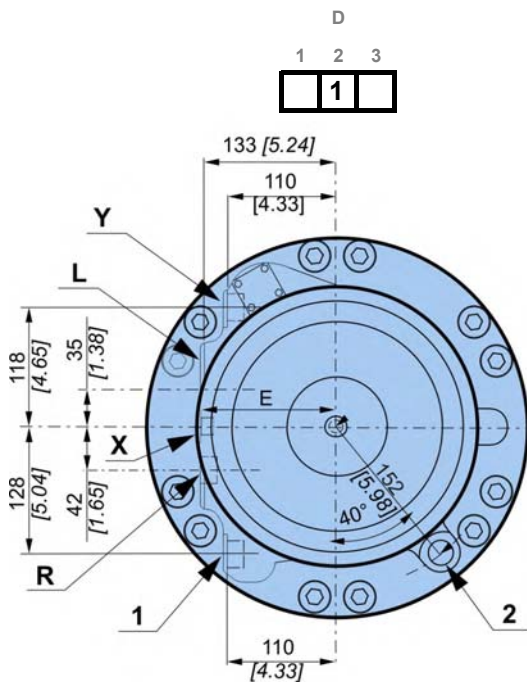

|  |                   |                   |
|--|-------------------|-------------------|
|  | 13.8 kg [30 lb]   | 19.9 kg [44 lb]   |
|  | 0.35 L [21 cu.in] | 0.45 L [27 cu.in] |
|  |                   |                   |

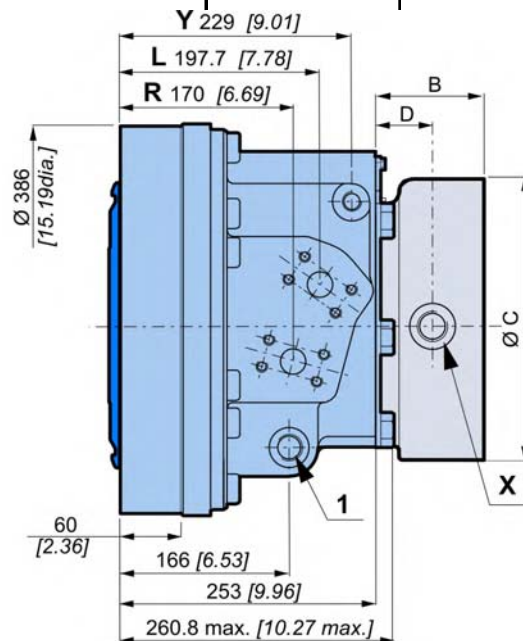



**Encombrement distribution Twin-Lock™**

|  |                   |                   |
|--|-------------------|-------------------|
|  | 13.8 kg [30 lb]   | 19.9 kg [44 lb]   |
|  | 0.35 L [21 cu.in] | 0.45 L [27 cu.in] |
|  |                   |                   |

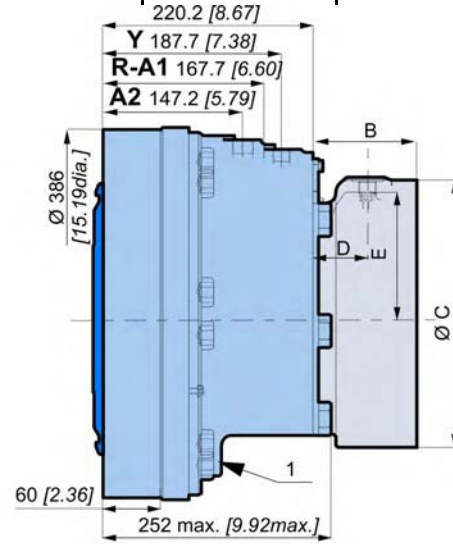
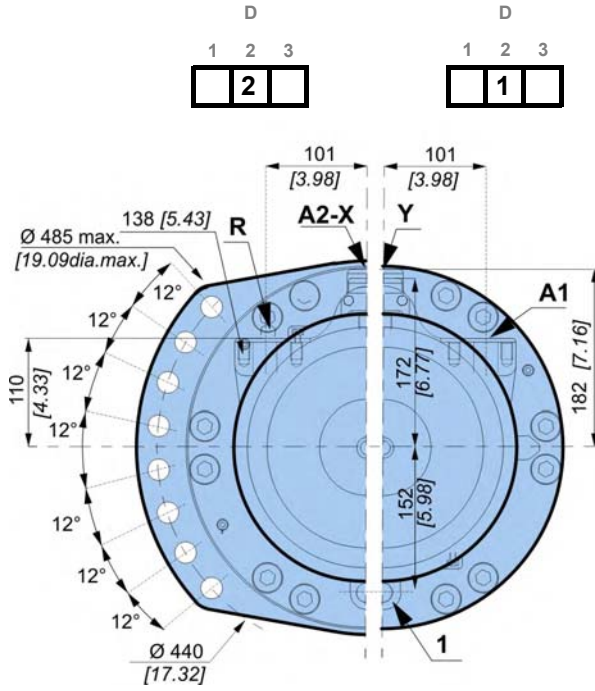

|          |                   |                   |              |
|----------|-------------------|-------------------|--------------|
|          | <b>C</b>          | <b>T 4 2</b>      | <b>T 5 0</b> |
| <b>B</b> | 148 [5.83]        | 157.5 [6.20]      |              |
| <b>C</b> | Ø375 [14.76 dia.] | Ø375 [14.76 dia.] |              |
| <b>D</b> | 63.5 [2.50]       | 63.5 [2.50]       |              |
| <b>E</b> | 183.5 [7.22]      | 183.5 [7.22]      |              |

**Voir aussi section «Freinage»**  
(onglet ci contre).

Modularité et  
Code commercial

Moteur roue

Moteur palier

Hydrobase et  
distributions

Freinage

Options



### Fixations châssis

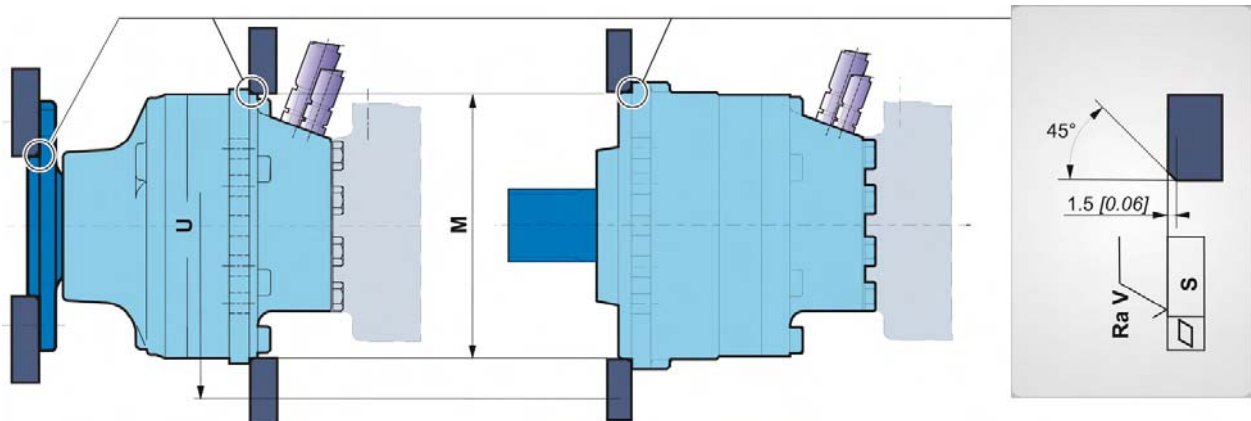

Faire attention à la proximité des raccords.

|               | $\varnothing M$ <sup>(1)</sup> | $\varnothing U$ | S       | Ra V            |  | Classe |
|---------------|--------------------------------|-----------------|---------|-----------------|---|--------|
| Moteur roue   | 380                            | 440             | 0.2     | 12.5 $\mu$ m    | 2 x 8 $\varnothing 22.5$  | 8.8    |
| Moteur palier | [14.96]                        | [17.32]         | [0.008] | [0.49 $\mu$ in] | M20 x 2   |        |

(1) +0.3 [+0.012]  
+0.2 [+0.008]



### Raccords hydrauliques

connexions

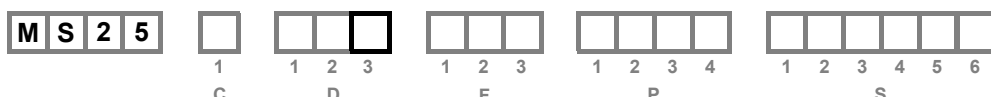
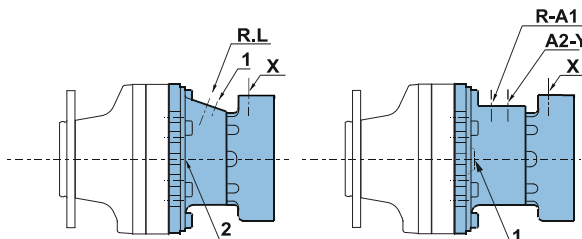

|                       | Anciennes normes | Normes                 | Alimentation             | Drainage   | Pilotage 2 <sup>ème</sup> cylindrée | Pilotage du frein de parking |         |
|-----------------------|------------------|------------------------|--------------------------|------------|-------------------------------------|------------------------------|---------|
|                       | 1                | ISO 6 162<br>DIN 3 852 | R-L                      |            | X                                   |                              |         |
|                       |                  |                        | ISO 6 162<br>ISO 9 974-1 | DN25 PN400 | 1, 2                                | M22x1.5                      | M18x1.5 |
|                       | 1                | ISO 6 162<br>DIN 3 852 | R-A                      |            | X                                   |                              |         |
|                       |                  |                        | ISO 6 162<br>ISO 9 974-1 | DN25 PN400 | 1, 2                                | M22x1.5                      | M18x1.5 |
|                       | 1*               | ISO 6 162<br>DIN 3 852 | R-A1                     |            | X                                   |                              |         |
|                       |                  |                        | ISO 6 162<br>ISO 9 974-1 | DN25 PN400 | 1, 2                                | M22x1.5                      | M18x1.5 |
|                       | 1                | ISO 6 162<br>DIN 3 852 | A2                       | Y          |                                     | X                            |         |
|                       |                  |                        | ISO 6 162<br>ISO 9 974-1 | M27x2      | M22x1.5                             | M18x1.5                      | M18x1.5 |
|                       |                  | ISO 9 974-1            |                          |            |                                     |                              |         |
| <b>Pressions max.</b> |                  | <b>MS bar [PSI]</b>    | 450 [6,527]              | 1 [15]     | 30 [435]                            | 30 [435]                     |         |

\*: Distribution symétrique uniquement



Il est fortement recommandé d'utiliser les fluides spécifiés dans la brochure «Installation générique moteurs» N° B59689D.



Pour connaître les couples de serrage des raccords, consulter la brochure «Installation générique moteurs» N° B59689D.



Ne pas installer de clapet anti-retour sur les lignes de pilotage (frein de parking et changement de cylindrée) entre la pompe de gavage et la valve de pilotage. Ne pas utiliser de valve de pilotage avec clapet intégré.

Modularité et Code commercial

Moteur roue

Moteur palier

Hydrobase et distributions

Freinage

Options



### Rendements

#### Rendement total

Valeurs moyennes données à titre indicatif pour la cylindrée code 0 après 100 heures d'utilisation avec du fluide hydraulique HV46 à 50°C [122°F].

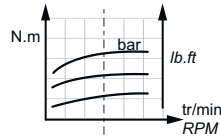
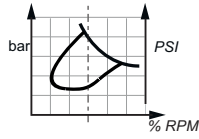

#### Couple réel de sortie

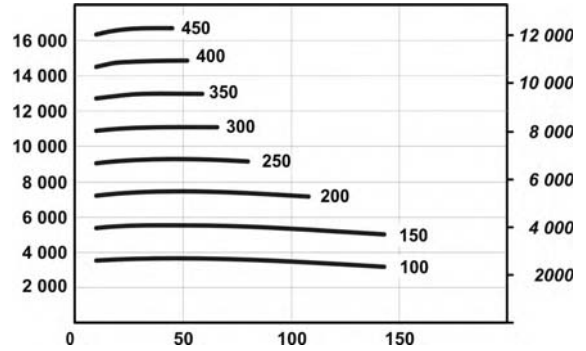
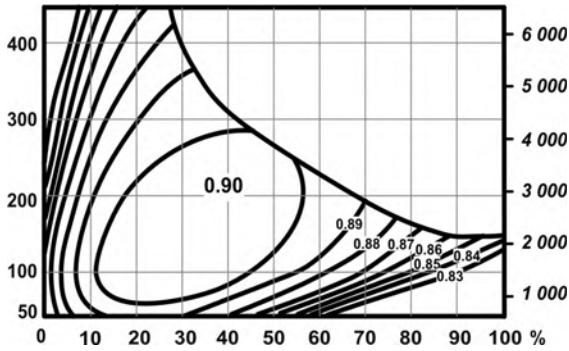

Pour le couple au démarrage : considérer environ 85 % de la première valeur à la pression disponible. Pour un calcul précis, consulter votre ingénieur application Poclain Hydraulics.



# FREINAGE

## Frein arrière

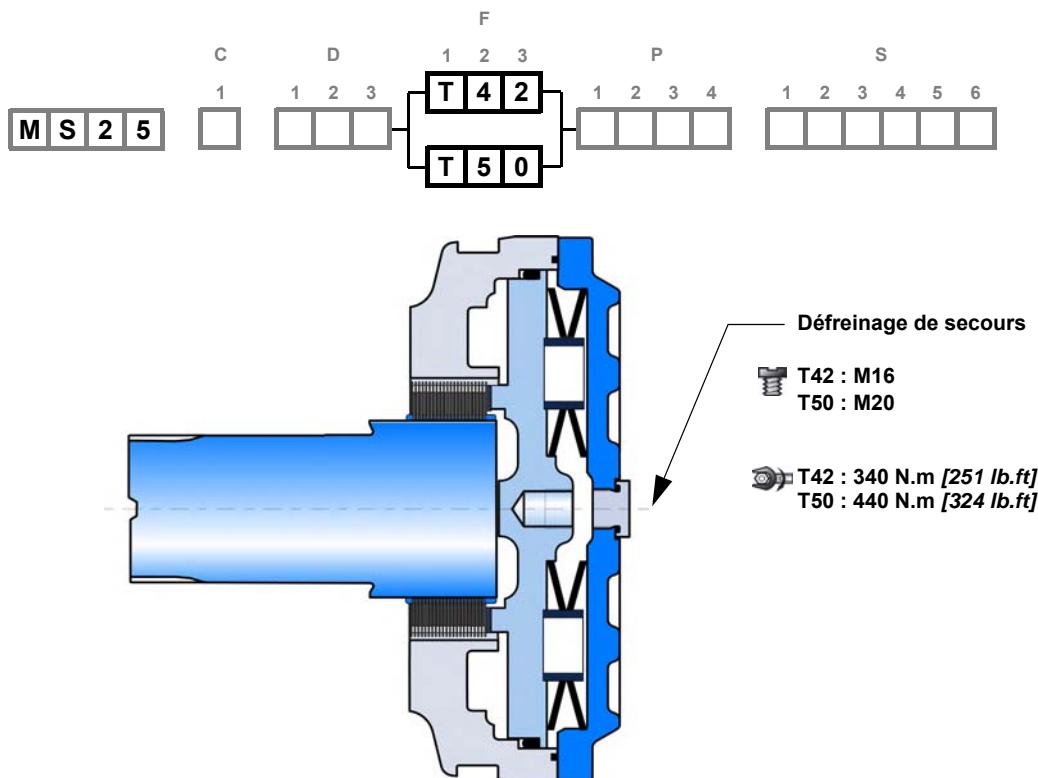

### Principe du frein

C'est un frein multidisques qui fonctionne par absence de pression. Le ressort exerce un effort sur le piston qui serre les disques fixes et mobiles assurant ainsi l'immobilisation de l'arbre. Le couple de freinage décroît linéairement en fonction de la pression de défreinage.

| C   | T 4 2                            | T 5 0                            |
|---|----------------------------------|----------------------------------|
| Couple de frein de parking à 0 bar au carter (frein neuf) | 25,000 Nm [18,440 lb.ft]         | 30,000 Nm [22,130 lb.ft]         |
| Couple de freinage dynamique de secours à 0 bar au carter | 16,250 Nm [11,990 lb.ft]         | 19,500 Nm [14,380 lb.ft]         |
| Freinage de parking résiduel à 0 bar au carter*           | 18,750 Nm [13,830 lb.ft]         | 22,500 Nm [16,600 lb.ft]         |
| Pression min. de désactivation                            | 12 bar [174 PSI]                 | 12 bar [174 PSI]                 |
| Pression max. de désactivation                            | 30 bar [435 PSI]                 | 30 bar [435 PSI]                 |
| Capacité  | 400 cm <sup>3</sup> [24.4 cu.in] | 450 cm <sup>3</sup> [27.5 cu.in] |
| Volume pour défreiner                                     | 135 cm <sup>3</sup> [8.2 cu.in]  | 135 cm <sup>3</sup> [8.2 cu.in]  |

\* Après utilisation en frein de secours



**Ne pas roder les freins statiques multidisques.**



**Après chaque utilisation des freins de stationnement en frein de secours (ou d'urgence), une vérification du fonctionnement de celui-ci est obligatoire. Pour tous véhicules ayant une vitesse supérieure à 25 km/h, consulter votre ingénieur application Poclair Hydraulics.**

Modularité et Code commercial

Moteur roue

Moteur palier

Hydrobase et distributions

Freinage

Options





# OPTIONS

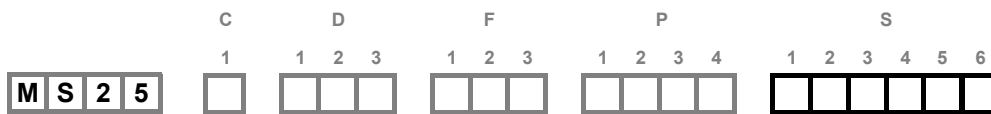

Il est possible de cumuler plusieurs options, demandez l'avis de votre ingénieur commercial Poclain Hydraulics.

## 1 - Joints élastomère fluoré

Remplacement des joints nitrile repérés sur la figure ci-dessous par des joints élastomère fluoré.

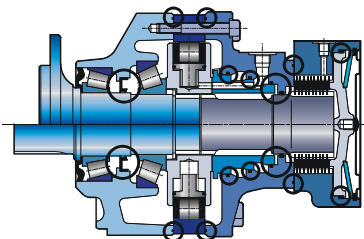

Consulter votre ingénieur commercial Poclain Hydraulics.

## 2 - S - Q - 8 - Capteur de vitesse installé ou Prédiposition

### Désignation

|  |          |
|--|----------|
| Capteur de vitesse T4 (sans signal du sens de rotation)      | <b>2</b> |
| Capteur de vitesse TR (avec signal du sens de rotation)      | <b>S</b> |
| Capteur de vitesse TD (avec deux signaux fréquence déphasés) | <b>Q</b> |
| Prédiposition pour capteur de vitesse                        | <b>8</b> |

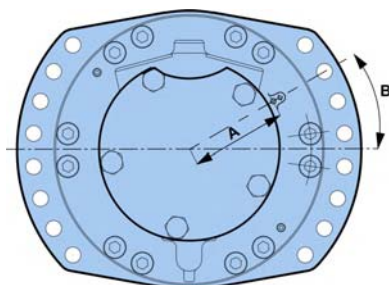

|          | mm [in]      | mm [in]      |
|----------|--------------|--------------|
| <b>A</b> | 118.9 [4.68] | 118.9 [4.68] |
| <b>B</b> | 0°           | 20°          |
|          | 2 cylindrées | 1 cylindrée  |

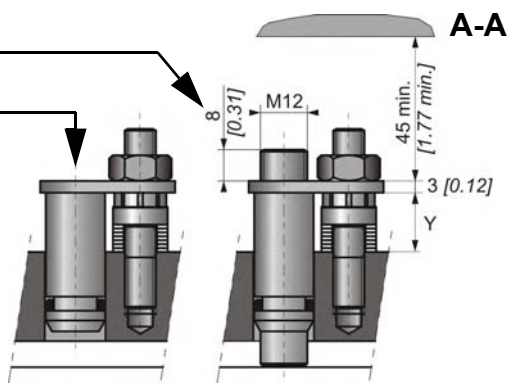

Longueur Y max. = 15.6  
 Nombre standard d'impulsions par tour = 56



Pour connaître les caractéristiques du capteur et de son raccordement, voir le catalogue technique «Électronique mobile» N° A01888C.



Pour installer le capteur, voir le catalogue technique «Installation générique» N° B59689D.

Modularité et Code commercial

Moteur roue

Moteur palier

Hydrobase et distributions

Freinage

Options



## 6 - Palier industriel

Réduction de la valeur de précharge des roulements d'environ 50% par rapport à la valeur nominale.



Pour un calcul précis, consulter votre ingénieur application Poclain Hydraulics.

## 7 - Diamond™

Traitement spécial du coeur du moteur augmentant considérablement la résistance. Le moteur devient ainsi beaucoup plus tolérant avec les dépassements temporaires des conditions limites d'utilisation.

## 9 - Couvercle de distribution à double centrage

Cette option rend possible l'installation d'un moteur par l'avant ou l'arrière.

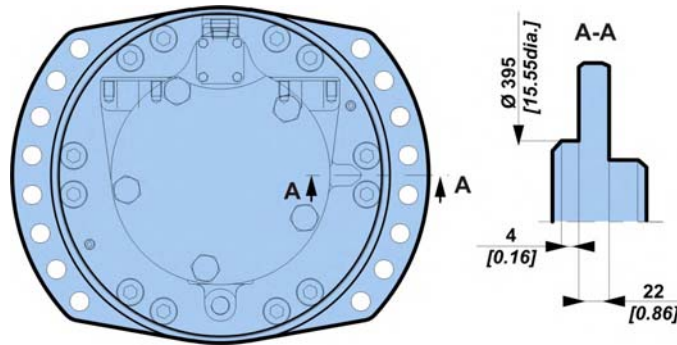

### A - Passage central

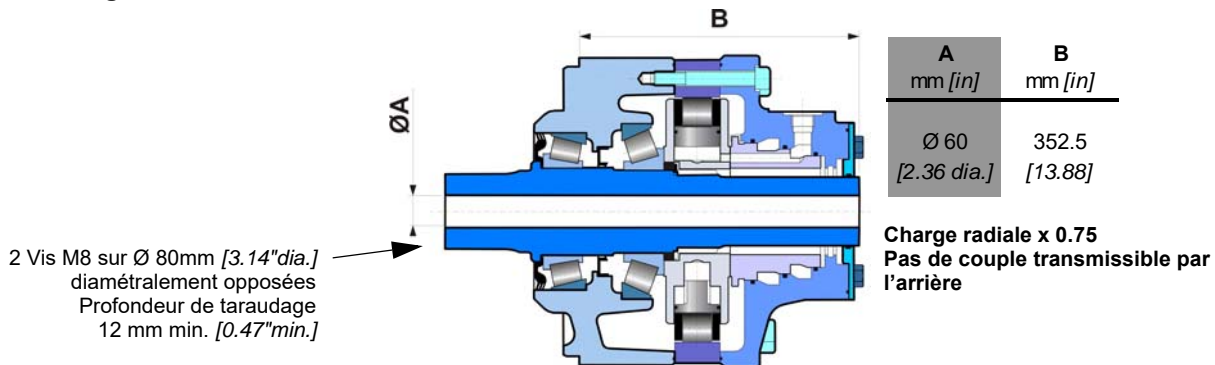



### B - Drain sur le palier

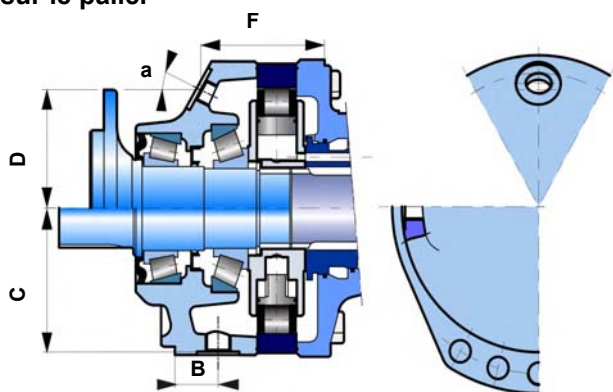

|               |           | B           | C          | D            | F          | a   |
|---------------|-----------|-------------|------------|--------------|------------|-----|
|               |           | mm [in]     | mm [in]    | mm [in]      | mm [in]    |     |
| Moteur palier | M22 x 1.5 | 56.0 [2.20] | 193 [7.60] | 112.0 [4.41] | 113 [4.43] | 30° |
| Moteur roue   |           |             |            |              |            |     |

### C - Milieu abrasif (joint glace)

Certains milieux sont très agressifs. Le joint glace permet de renforcer l'étanchéité du moteur.

Joint à glace

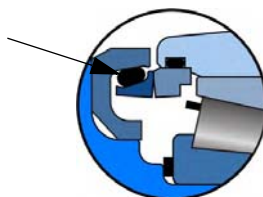

Ces joints sont disponibles pour les moteurs roue standard et les moteurs roue courte.

### E - Étanchéité renforcée

Nécessite un renforcement des joints et, dans le cas d'un moteur non freiné, une plaque arrière renforcée (R25 - épaisseur 15 [0.594] au lieu de 6 [0.237]).

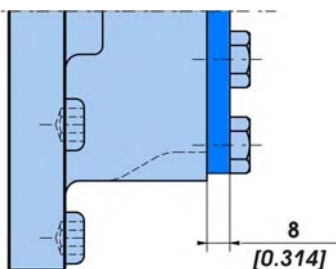

### G - Fixation jante spéciale

Certaines combinaisons différentes des fixations standard définies en page 10.



Consulter votre ingénieur commercial Poclair Hydraulics.

Modularité et Code commercial

Moteur roue

Moteur palier

Hydrobase et distributions

Freinage

Options



### J - Arbre traité

Traitement thermique sur les parties hachurées.

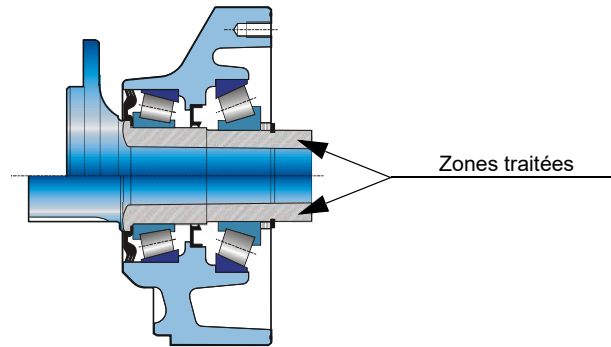







Modularité et  
Code commercial

Moteur roue

Moteur palier

Hydrobase et  
distributions

Freinage

Options



*Poclain Hydraulics se réserve le droit d'apporter sans préavis, toutes les modifications qu'il jugerait utile aux produits décrits dans ce document.*

*Les illustrations et les caractéristiques ne sont pas contractuelles.*

*Les informations contenues dans ce document doivent faire l'objet d'une confirmation par Poclain Hydraulics avant toute commande.*

*La marque Poclain Hydraulics est la propriété de Poclain Hydraulics S.A.*

-  01/08/2023
-  801 478 122E
-  801 478 192F
-  801 578 105G
-  801 578 117U
-  801 578 129H
-  A50152N
-  Not available
-  A14244H

